

VERMEIREN

Luna 2, Luna Basic 2, Luna UL 2

MANUAL DE INSTRUCCIONES



Índice

Índice	1
Introducción	2
1 Su producto	3
1.1 Accesorios	4
2 Antes de su uso	5
2.1 Uso previsto	5
2.2 Instrucciones generales de seguridad	5
2.3 Símbolos en la cama de cuidados	6
3 Utilización de la cama de cuidados	7
3.1 Montaje/desmontaje, transporte y almacenamiento	7
3.2 Instalación	7
3.3 Utilización del mando	7
3.4 Uso de las ruedas de dirección	8
3.5 Funcionamiento de las barandillas	9
3.6 Ajuste manual de la sección de piernas	10
3.7 Traslado a/desde la cama	10
4 Mantenimiento	11
4.1 Puntos de mantenimiento	11
4.2 Instrucciones de mantenimiento	12
4.3 Fin de vida útil	12
4.4 Resolución de problemas	12
5 Especificaciones técnicas	13

Introducción

¡Felicidades! Es usted el propietario de una cama de cuidados Vermeiren.

ES Esta cama de cuidados ha sido fabricada por personal experto y cualificado. Se ha diseñado y fabricado según los más altos estándares de calidad, implementados por Vermeiren.

Le agradecemos su confianza en los productos Vermeiren. Le ofrecemos este manual para ayudarle en la utilización de su cama de cuidados y sus opciones de manejo. Léalo detenidamente. Le ayudará a familiarizarse con el manejo, las capacidades y limitaciones de su cama de cuidados.

Si todavía tiene alguna duda después de leer este manual, contacte con su distribuidor especializado estará encantado de ayudarle.

Nota importante:

Para garantizar su seguridad y prolongar la vida útil de su producto, cuídalo bien y asegúrese de realizar revisiones y mantenimientos de manera regular.

Este manual refleja los desarrollos más recientes del producto. Vermeiren se reserva el derecho a implementar cambios en este tipo de producto sin que ello suponga obligación alguna de adaptar o cambiar productos similares previamente entregados.

Se usan las ilustraciones para aclarar las instrucciones del presente manual. Los detalles del producto representado pueden desviarse de su producto.

Información disponible

En nuestro sitio web <http://www.vermeiren.com/> siempre encontrará la versión más reciente de la siguiente información. Consulte este sitio web de manera regular para estar al tanto de posibles actualizaciones.

Las personas con discapacidad visual pueden descargarse la versión electrónica del manual y utilizar un software de síntesis de voz para poder oír su contenido.



- El presente manual
Para el usuario y el distribuidor especializado



- Manual de instalación (Instrucciones de montaje y desmontaje)
Para el distribuidor especializado



- Manual de mantenimiento (Camas)
Para el distribuidor especializado



- Declaración CE de conformidad
Para el usuario y el distribuidor especializado

1 Su producto

ES

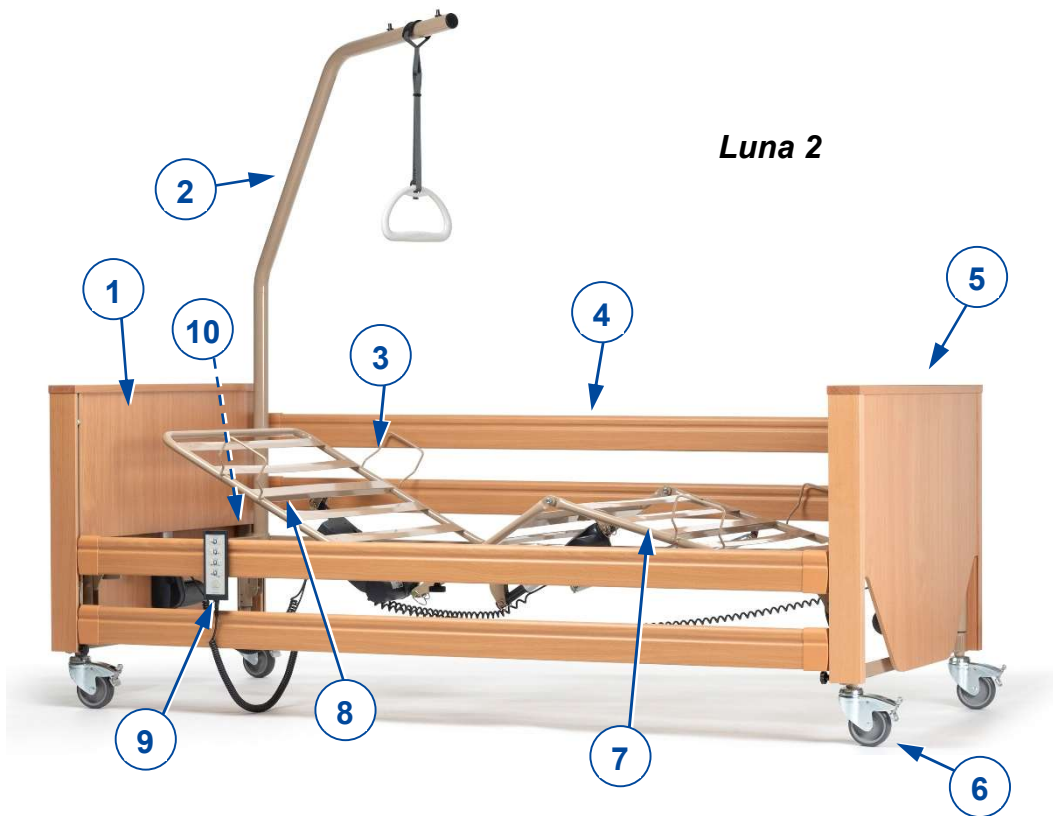

1. Panel de cabecera
2. Soporte
3. Dispositivo de retención del colchón
4. Baranda lateral
5. Panel de pies
6. Rueda
7. Pies
8. Cabecera
9. Auricular
10. Placa de identificación

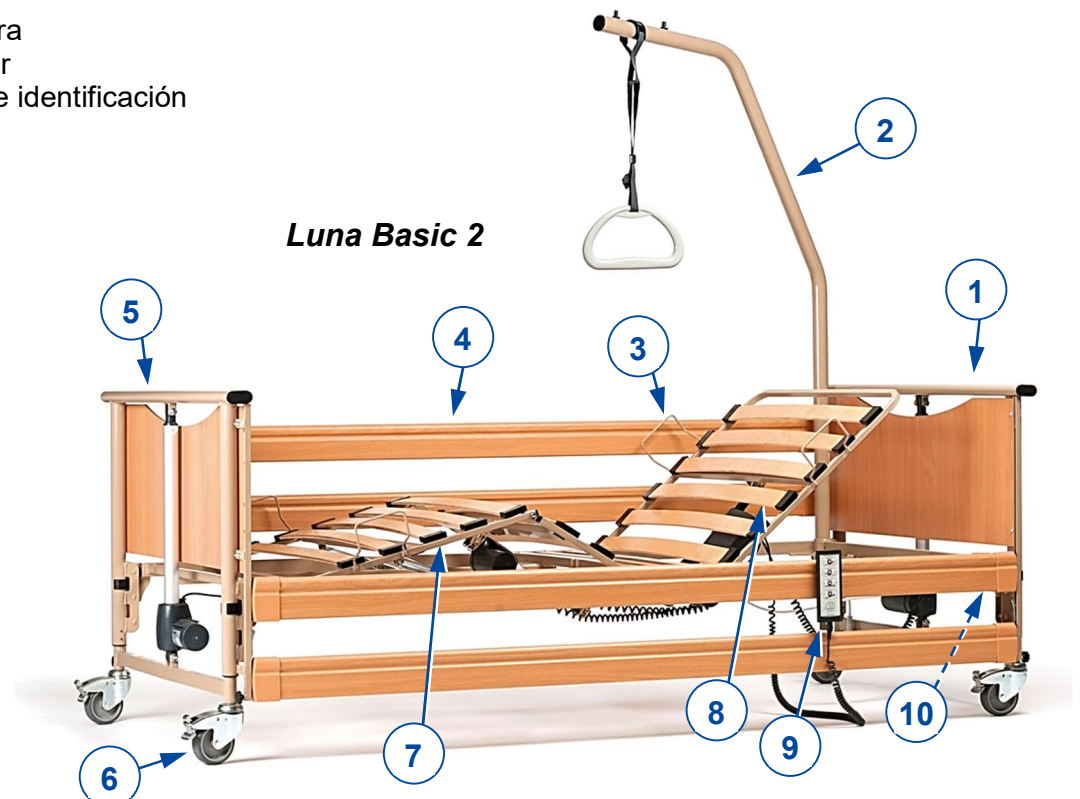

ES

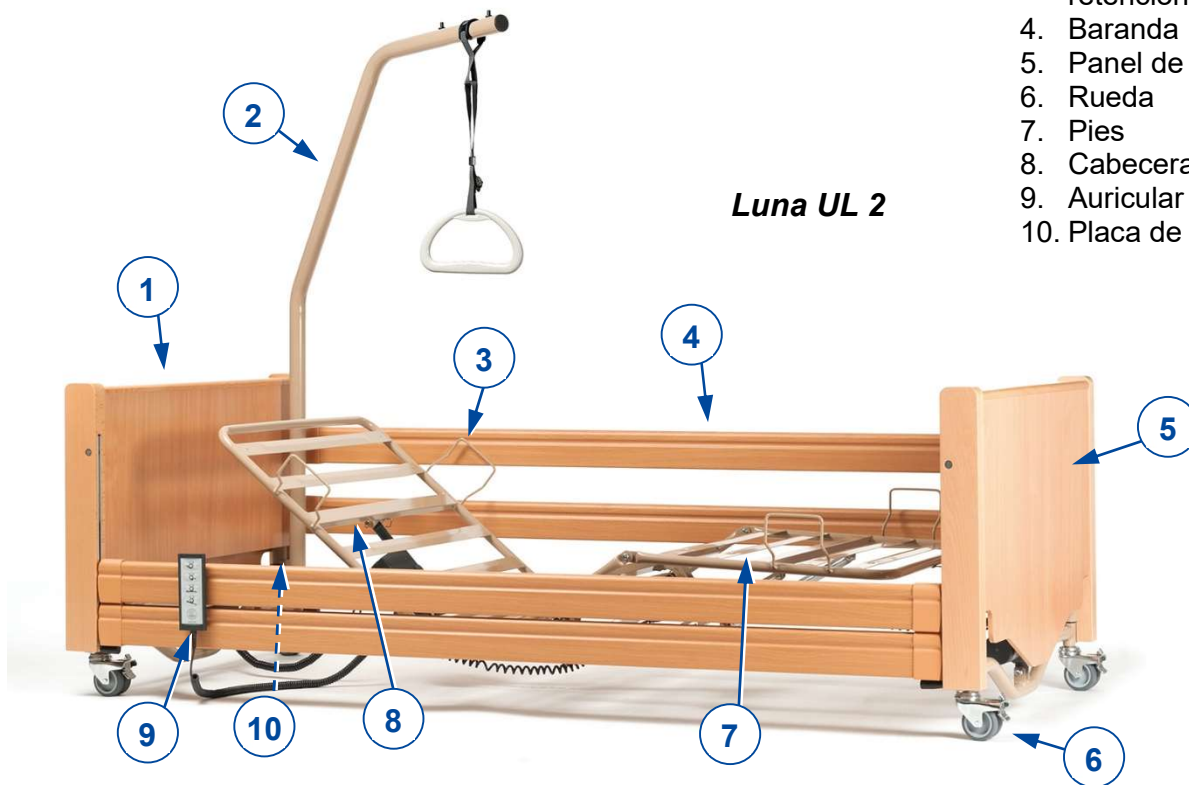

1. Panel de cabecera
2. Soporte
3. Dispositivo de retención del colchón
4. Baranda lateral
5. Panel de pies
6. Rueda
7. Pies
8. Cabecera
9. Auricular
10. Placa de identificación

1.1 Accesorios

**PRECAUCIÓN**

Riesgo de lesiones y daños

- Utilizar solo accesorios aprobados por Vermeiren.

Los siguientes accesorios están disponibles para la cama de cuidados Luna 2, Luna Basic 2, Luna UL 2:

- Mesilla de noche

2 Antes de su uso

2.1 Uso previsto

Este párrafo describe brevemente el uso previsto de la cama de cuidados. También se incluyen avisos pertinentes a las instrucciones en otros párrafos. De esta manera se pretende avisar al usuario de un eventual mal uso del aparato.

- Esta cama de cuidados está clasificada como un producto de clase B y sólo es apta para su uso en interior.
- Esta cama de cuidados está diseñada y fabricada exclusivamente para transportar a una (1) persona con un peso máximo de 165kg.
- La cama de cuidados está diseñada para su uso en atención domiciliaria de acuerdo con el estándar IEC 60601-2-52, entorno de aplicación 4.
- Utilizar sólo un colchón adecuado para esta cama, véase el capítulo 5 para más información.
- Utilizar sólo accesorios y piezas de repuesto aprobadas por Vermeiren.
- La garantía de este producto se basa en el uso y mantenimiento normales descritos en este manual. La garantía se invalida si el producto sufre cualquier daño causado por un uso indebido o falta de mantenimiento.

2.2 Instrucciones generales de seguridad

 **AVISO** Riesgo de lesiones y daños

No haga ninguna modificación en la cama sin la aprobación del fabricante.

 **PRECAUCIÓN** Riesgo de lesiones y daños

Seguir las instrucciones contenidas en este manual y cumplir las directivas de seguridad. De no seguir las, puede acabar lesionando a otras personas o a sí mismo, o acabar rompiendo la cama de cuidados.

- Utilizar la cama solo en suelos planos, nivelados y sólidos con las cuatro ruedas tocando el suelo.
- Cuando se deje al paciente desatendido en la cama, déjelo en la posición más baja posible.
- No exceder la carga máxima indicada en el capítulo 5.
- NO utilizar la cama como medio de transporte, escalera o espacio de almacenamiento de objetos pesados o calientes.
- El fabricante no asumirá ninguna responsabilidad por daños causados por falta de mantenimiento o mantenimiento inadecuado o por no haber seguido las instrucciones de este manual.
- La compatibilidad electromagnética de esta cama ha sido probada y cumple con los estándares. A pesar de esta compatibilidad, puede que el funcionamiento se vea afectado por campos electromagnéticos, como los de teléfonos móviles, generadores eléctricos o fuentes de energía de alta tensión.
- Cabe la posibilidad de que los dispositivos electrónicos de la cama influyan sobre otros dispositivos electrónicos. Por tanto, se recomienda comprobar que la cama no tenga daños o desgaste, véase el capítulo 4.
- No añadir ningún dispositivo mecánico o electrónico a la cama.
- Asegurarse de que no quede atrapado ningún objeto o cables entre las piezas móviles de la cama durante su manejo. Asegúrese de que el cable de alimentación no se dañe por piezas móviles o bordes afilados, o por ser aplastado bajo las ruedas.

2.3 Símbolos en la cama de cuidados

Los símbolos de la siguiente lista son aplicables a su cama de cuidados. Los símbolos que faltan se encuentran en la norma ISO pertinente (ISO 7000, ISO 7001 y IEC 417).

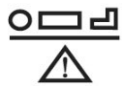
ES

Peso máximo del usuario (en kg)



Carga máxima de utilización segura (en kg)



Grosor máximo del colchón (en mm)



Dimensiones del colchón (en cm)



Tipo de modelo



Riesgo de aprisionamiento

3 Utilización de la cama de cuidados

3.1 Montaje/desmontaje, transporte y almacenamiento

La cama la montará el distribuidor especializado siguiendo las instrucciones en el manual de instalación.

En caso del transporte, todas las piezas son recogidas con un carro de transporte. Fijar bien el carro de transporte y las piezas de la cama al vehículo para que no se muevan durante el transporte.

Si no se está utilizando la cama, almacenarla en un lugar seco, véase el capítulo 5 para más detalles.

3.2 Instalación

PRECAUCIÓN

Riesgo de lesiones y daños

- Asegurarse de que la cama se mueve sin nadie en ella.
 1. Si todavía no está montada, montar la cama siguiendo las instrucciones del manual de instalación.
 2. Si la cama está siendo utilizada, asegúrese de que todas las mantas y sábanas estén entre las barandillas laterales.
 3. Desconectar el cable de alimentación de la toma de corriente y colocar el extremo del cable encima de la cama.
 4. Soltar todos los frenos de las ruedas pivotantes, véase 3.4.
 5. Mover la cama vacía al sitio deseado.
 6. Una vez en la posición deseada, aplicar los cuatro frenos, véase 3.4.
 7. Conectar el cable de alimentación de la cama a una toma de corriente de 220/230 V CA.

3.3 Utilización del mando



PRECAUCIÓN

Riesgo de lesiones

- Para garantizar un uso seguro de la cama, SOLO el personal médico autorizado tiene permiso para cambiar el modo de funcionamiento mediante el llavero.

La cama se suministra con un mando para manejar las piezas móviles. El mando tiene dos modos de funcionamiento: funcionamiento normal por el paciente, y funcionamiento por personal médico formado y autorizado. En este último, el mando solo puede utilizarse mediante un llavero que debe operar el personal médico formado.

3.3.1 Utilización por el paciente

- i** Es posible que algunos de los botones no reaccionen al pulsarlos. En tal caso, están bloqueados para el uso exclusivo por personal médico de acuerdo con su estado de salud.

En el mando pueden utilizarse los siguientes botones. Pulsar y mantener pulsado el botón correspondiente hasta alcanzar la posición deseada. Para detener el movimiento, soltar el botón.

ES



SUBIR / BAJAR sección dorsal

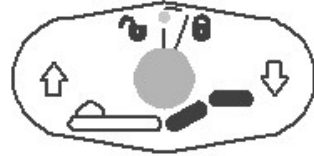

SUBIR / BAJAR rodillas



SUBIR / BAJAR somier



Sistema de bloqueo de posición de Trendelenburg

3.3.2 Función de bloqueo (solo para personal médico)

Para evitar movimientos involuntarios por parte del paciente, los botones del mando pueden bloquearse usando un llavero.

Para bloquear/desbloquear, el pequeño botón entre dos botones debe ser girado con la llave.

El indicador (a) en el centro de la llave se vuelve

- verde cuando el botón está bloqueado y
- amarillo cuando el botón está desbloqueado.

DESBLOQUEADO BLOQUEADO

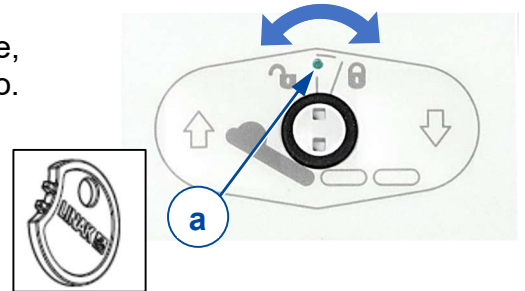

3.4 Uso de las ruedas de dirección

⚠ PRECAUCIÓN Riesgo de lesiones

- Las cuatro ruedas pivotantes deben bloquearse antes de usar la cama de cuidados. Si solo se aplica un freno, la cama aún puede moverse.

i El funcionamiento correcto de las ruedas pivotantes depende del desgaste y la suciedad (agua, aceite...). Comprobar el estado de las ruedas antes de cada uso.

Los frenos de todas las ruedas pueden bloquearse para evitar el desplazamiento involuntario.

Sujeción (A)

Presione la superficie de la palanca de inclinación hacia abajo con el pie, hasta que frene la rueda.

Liberación (B)

Levante la superficie de la palanca de inclinación con el pie hasta que se suelte la rueda.

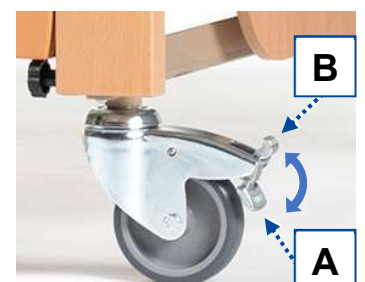

3.5 Funcionamiento de las barandillas

3.5.1 Barandillas de madera

Asegúrese de que las funciones de la cama no se vean afectadas al subir o bajar las barandillas laterales.

ES

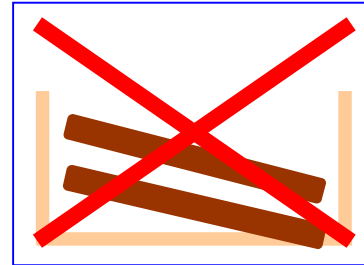
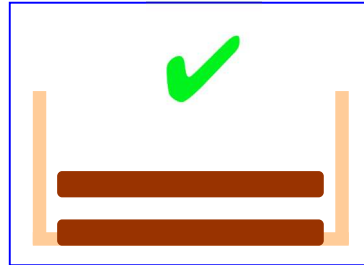
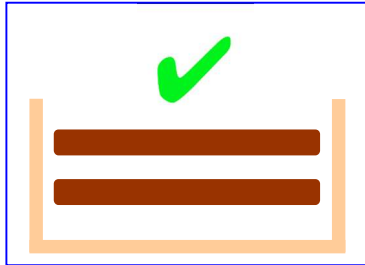

Luna 2, Luna Basic 2

1. Levante el listón del lado superior con cuidado.
2. Mantenga presionada la perilla de detención de la guía de la baranda lateral y baje la baranda lateral lentamente. Sujete siempre únicamente la banda de Madera superior.

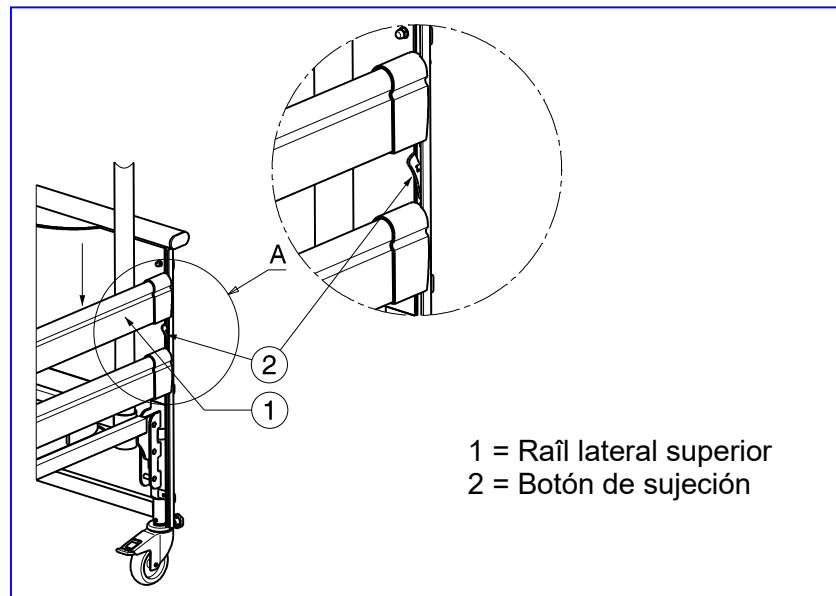

Luna UL 2

1. Levante la banda lateral superior suavemente.
2. Pulse el botón de sujeción del lado del cabecero o del pie y baje lentamente el riel lateral. Sujete siempre únicamente la banda de Madera superior.

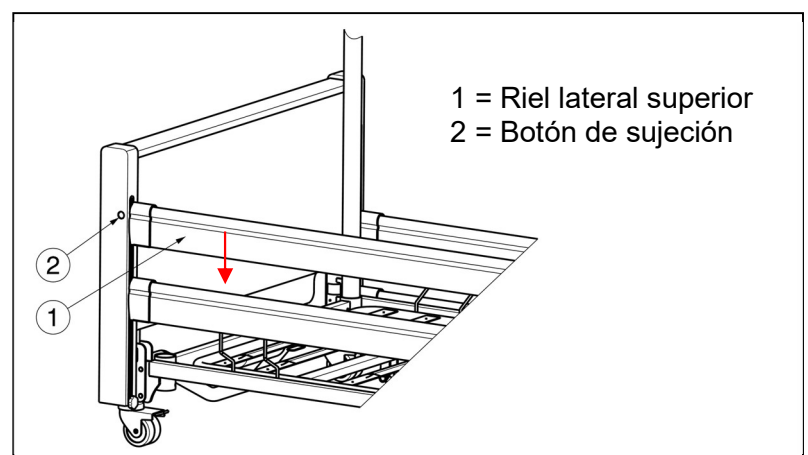

3.5.2 Barandillas partidas

- Plegar la barandilla lateral (4): tire del pomo (20) para desbloquear la barandilla lateral y plegarla. Si es necesario, repita para la segunda barandilla partida en el mismo lado.
- Desplegar la barandilla lateral (4): tirar de la barandilla hacia arriba hasta que se bloquee.



3.6 Ajuste manual de la sección de piernas



PRECAUCIÓN

Riesgo de lesiones por atrapamiento o daños a la cama

- Asegurarse de que ningún objeto o persona se quede atrapado entre las piezas móviles.
- Utilizar la cinta (12) sólo en el extremo de los pies para ajustar la altura de la sección de piernas.

Levantamiento de piernas/pies

1. Para ajustar la altura de los pies y las piernas, agarrar la cinta por el extremo de los pies de la cama.
2. Tirar de la cinta para levantar la sección de piernas del somier a la altura deseada. Cuando se deja de tirar, el sistema se queda bloqueado en una muesca de la rastomat (18).

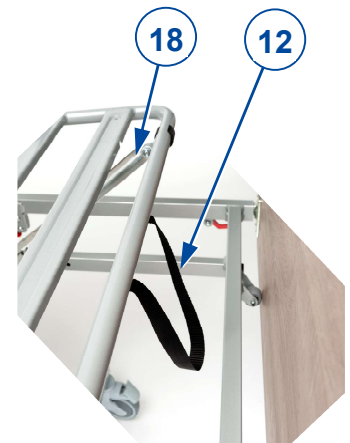

Descenso de piernas/pies

1. para descender, tirar hacia arriba de la cinta hasta llegar al punto más alto para desbloquear la rastomat (18).
2. Sujetar la cinta y mover la sección de piernas hacia abajo lentamente.

3.7 Traslado a/desde la cama



PRECAUCIÓN

Riesgo de caída

- En caso de que no pueda hacer el traslado de manera segura, pídale ayuda a alguien.

Acostarse en la cama

1. Comprobar que los frenos de las ruedas pivotantes están aplicados, véase 3.4.
2. Ajustar la altura de la cama con el mando, véase 3.3.
3. Bajar la barandilla lateral, véase 3.5.
4. Posicionarse lo más cerca posible del borde de la cama.
5. Pasar a la cama. Utilizar la vara de levantamiento con asa trapezoidal como medio de ayuda para moverse en la cama.
6. Levantar la barandilla lateral, véase 3.5.

Levantarse de la cama

1. Ajustar la cama a la posición más cómoda para salir de la cama:
 - Bajar la sección de las pantorrillas, véase 3.6 o 3.3.
 - Bajar la barandilla lateral, véase 3.5.
 - Ajustar la altura de la cama con el mando a una posición baja, véase 3.3.
2. Colocarse en posición sentada con las piernas fuera de la cama. Utilizar la vara de levantamiento con asa trapezoidal como medio de ayuda para salir de la cama.

4 Mantenimiento

La cama de cuidados requiere un mantenimiento mínimo, pero se aconseja inspeccionarla regularmente para una utilización libre de problemas durante años.

4.1 Puntos de mantenimiento

PRECAUCIÓN

Riesgo de daños

- Cualquier reparación o cambios sólo pueden llevarse a cabo por personal debidamente cualificado y sólo pueden utilizarse piezas de recambio Vermeiren originales.
- i**
 - La última página de este manual contiene un formulario de registro para que el distribuidor especializado pueda registrar cada mantenimiento.
 - La frecuencia de los mantenimientos depende de la frecuencia e intensidad de uso. Póngase en contacto con su distribuidor especializado para acordar un horario común para realizar inspecciones, mantenimientos y reparaciones.
 - Póngase en contacto con el centro Vermeiren más cercano para encontrar un punto de servicio o distribuidor especializado en su zona.

Una vez al año/ por cada nuevo usuario

La cama de cuidados debe pasar por mantenimiento y desinfección antes de ser usada por un nuevo usuario, o por lo menos una vez año. Póngase en contacto con su distribuidor especializado para más información.

Una vez al mes

Inspeccionar visualmente los siguientes puntos de manera regular:

- Mantener las ruedas pivotantes libres de cables, pelos, arena y fibras de alfombras.
- Comprobar el funcionamiento de los frenos. Si la cama puede moverse mientras están aplicados los frenos, deben comprobarse las ruedas y los frenos para detectar desgastes, daños o residuos como aceite, agua...
- El mando, los motores, los puntos de conexión y los cables: comprobar que no haya daños como cables eléctricos deshilachados, rotos o expuestos.
- Comprobar que todas las piezas estén bien fijadas.
- Comprobar que ninguna de las piezas esté dañada o averiada. Póngase en contacto con su distribuidor especializado para posibles reparaciones o cambio de piezas.

Una vez a la semana

Limpieza:

- Utilizar un paño suave o una aspiradora para quitar el polvo.
- En caso de que haya suciedad, vaciar la cama de cuidados y quitar el colchón. Limpiar todas las piezas con un paño húmedo (no empapado). Si fuera necesario, utilizar un jabón suave que sea apto para limpiar superficies barnizadas y sintéticas.

Si está almacenado

Asegurarse de que la cama se almacene en un lugar seco para evitar la formación de moho u óxido, véase más información en el capítulo 5.

4.2 Instrucciones de mantenimiento

4.2.1 Limpieza

PRECAUCIÓN

Riesgo de daños por humedad

- Mantener el mando, los motores y los puntos de conexión limpios y protegerlos contra la humedad.
- Mantener el panel de control limpio y protegerlo del agua y la lluvia.
- No utilizar nunca una manguera o un limpiador a alta presión para limpiar la cama.

Limpiar todas las piezas rígidas de la cama con un paño húmedo (no empapado). Si fuera necesario, utilizar un jabón suave que sea apto para limpiar superficies barnizadas y sintéticas. La tapicería puede limpiarse con agua templada y jabón suave. No utilizar productos de limpieza abrasivos.

4.2.2 Desinfección

PRECAUCIÓN

Riesgo de daños

La desinfección sólo puede llevarla a cabo personal debidamente cualificado. Consulte con su distribuidor especializado al respecto.

Utilizar un paño limpio y húmedo y agua templada con desinfectante doméstico suave para limpiar la cama.

4.3 Fin de vida útil

Al final de la vida útil, deberá desechar la cama de cuidados siguiendo las leyes medioambientales de su localidad. Para transportar materiales reciclables de la cama de cuidados de manera más cómoda, se recomienda desmontarla primero.

4.4 Resolución de problemas

Aunque se utilice la cama de cuidados de la manera indicada, también pueden surgir a veces problemas técnicos. En ese caso, póngase en contacto con su distribuidor especializado.



PRECAUCIÓN

Riesgo de lesiones y daños a la cama de cuidados

- No intente NUNCA reparar problemas con la cama de cuidados por su cuenta.

Los siguientes síntomas pueden significar un problema. Se recomienda, por tanto, ponerse siempre en contacto con su distribuidor especializado si nota los siguientes problemas:

- Ruidos extraños;
- Cables de alimentación deshilachados/dañados;
- Conectores agrietados o rotos;
- Movimientos bruscos de las secciones del bastidor;
- Ruedas pivotantes dañadas o rotas;
- La cama de cuidados está conectada a la toma de corriente, pero el mando no funciona.

5 Especificaciones técnicas

Los datos técnicos expuestos a continuación son sólo válidos para esta cama de cuidados, con configuración estándar y en condiciones ambientales óptimas. Tener en cuenta estos datos durante la utilización del scooter.

Los valores aquí expuestos dejarán de ser aplicables si la cama de cuidados ha sido modificada, se ha dañado, o sufre de un desgaste intenso.

Fabricante	Vermeiren
Tipo	Cama
Modelo	Luna 2, Luna Basic 2, Luna UL 2
Peso máximo del ocupante	165 kg

Descripción	Mín.	Máx.
Longitud	Luna 2, Luna Basic 2: 2170 mm ; Luna UL 2: 2180 mm	
Anchura	Luna 2: 1020 mm; Luna Basic 2: 1015 mm ; Luna UL 2: 1025 mm	
Altura (sin poste de elevación)	Luna 2, Luna Basic 2: 840 - 1250 mm ; Luna UL 2: 726 - 1136 mm	
Altura (con poste de elevación)	Luna 2, Luna Basic 2: 1675 - 2080 mm ; Luna UL 2: 1590 - 1995 mm	
Ajuste de la altura de la superficie de la cama (posición 1)	Luna 2, Luna Basic 2: 335 mm (sin colchón) Luna UL 2: 205 mm (sin colchón)	Luna 2, Luna Basic 2: 745 mm (sin colchón) Luna UL 2: 615 mm (sin colchón)
Ajuste de la altura de la superficie de la cama (posición 2)	400 mm (sin colchón) No para Luna UL 2	810 mm (sin colchón) No para Luna UL 2
Longitud plegada	445 mm	
Anchura plegada	935 mm	
Altura plegada	1045 mm	
Peso total	Luna 2: 98,15 kg; Luna Basic 2: 83,7 kg; Luna UL 2: 96,35 kg	
Ajuste de la sección del respaldo	83°	
Máximo ángulo en el muslo	31,7°	
Máximo ángulo en la parte inferior de la pierna	-14,8°	
Carga máx. segura	200 kg	
Barra de levantamiento	Carga nominal 80 kg	
Colchón	Mín. RG 35, grosor 120 mm, 2000 x 900 mm, máx. 20 kg	
Espacio libre para el elevador del paciente	160 mm	
Ruedecillas de dirección (4 unidades)	Luna 2, Luna Basic 2: Ø 100 mm, se pueden bloquear Luna UL 2: Ø 75 mm, se pueden bloquear	
Parte delantera del motor	LA273100-A01405040, Linak	
Motor de la sección del respaldo	LA270022-00, Linak	
Motor de la sección de las patas	LA270022-00, Linak	
Auricular	HBW074-072, Linak	
Transformador	CB6404+10019, Linak	
Tensión nominal, transformador	U entrada: 230 V~, ± 10%, 50 Hz, corriente más. 1.5 A, voltaje de salida: 24V ---, máx. 70 VA	
Período de encendido	10%, máx. 6 min/hora	
Nivel de ruido	< 65 dB (A)	



Clase de protección	Clase de protección II, aplicación tipo B / IP54 (protección contra salpicaduras)	
Temperatura de almacenamiento y de uso	+ 5 °C	+ 41 °C
Humedad de almacenamiento y de uso	30%	70%
Nos reservamos el derecho a aplicar modificaciones técnicas. Tolerancia de la medida ± 15 mm / 1,5 kg / 1,5° .		
* Carga máx. segura= peso del usuario + peso colchón + peso otros accesorios		

Tabla 1: Especificaciones técnicas

ES



Service registration form

This product (name):

was inspected (I), serviced (S), repaired (R) or disinfected (D):

By (stamp): Kind of work: I / S / R / D Date:	By (stamp): Kind of work: I / S / R / D Date:	By (stamp): Kind of work: I / S / R / D Date:
By (stamp): Kind of work: I / S / R / D Date:	By (stamp): Kind of work: I / S / R / D Date:	By (stamp): Kind of work: I / S / R / D Date:
By (stamp): Kind of work: I / S / R / D Date:	By (stamp): Kind of work: I / S / R / D Date:	By (stamp): Kind of work: I / S / R / D Date:
By (stamp): Kind of work: I / S / R / D Date:	By (stamp): Kind of work: I / S / R / D Date:	By (stamp): Kind of work: I / S / R / D Date:
By (stamp): Kind of work: I / S / R / D Date:	By (stamp): Kind of work: I / S / R / D Date:	By (stamp): Kind of work: I / S / R / D Date:



Vermeiren GROUP
Vermeirenplein 1 / 15
2920 Kalmthout
BE

sitio web: www.vermeiren.com

Instrucciones destinadas a los distri-buidores especializados

El presente manual de instrucciones es parte integrante del producto y se debe adjuntar a todas las producto que se vendan.

Versión: D, 2021-02

Basic UDI: 5415174 181210Luna 2 5V
5415174 181210LunaBasic2 ZG
5415174 181210Luna UL 2 HK

Todos los derechos reservados, incluidos los de la traducción.

Se prohíbe la reproducción total o parcial del presente manual de cualquier forma (impresión, fotocopia, microfilm o cualquier otro procedimiento), así como la edición, copia o distribución empleando sistemas electrónicos, sin el permiso escrito del editor.