

VERMEIREN

Aqua - Safari - Happy - Sporty

INSTRUCTION MANUAL
MODE D'EMPLOI
GEBRUIKSAANWIJZING
GEBRAUCHSANWEISUNG
ISTRUZIONI PER L'USO
MANUAL DE INSTRUCCIONES



Aqua
(2202)



Safari
(2202)



Happy
(2215)



Sporty
(2215)





Instructions to the specialist dealer

This instruction manual is part and parcel of the product and must accompany every product sold.

Version: E, 2015-03

All rights reserved, including translation.

No part of this manual may be reproduced in any form what so ever (print, photocopy, microfilm or any other process) without written permission of the publisher, or processed, duplicated or distributed by using electronic systems.

© N.V. Vermeiren N.V. 2015



Instructions pour les distributeurs

Ce manuel d'instructions fait partie du produit et doit accompagner chaque produit vendu.

Version : E, 2015-03

Tous droits réservés, y compris la traduction.

Aucune partie de ce manuel ne peut être reproduite, sous quelque forme que ce soit (imprimée, photocopie, microfilm ou tout autre procédé) sans l'autorisation écrite du publicateur, ni traitée, dupliquée ou distribuée à l'aide de systèmes électroniques.

© N.V. Vermeiren N.V. 2015



Instructies voor de vakhandelaar

Deze handleiding is deel van het product en dient bij iedere product te worden geleverd.

Versie: E, 2015-03

Alle rechten, inclusief vertaling, voorbehouden.

Niets uit deze handleiding mag geheel of gedeeltelijk in enige vorm (druk, fotokopie, microfilm of ieder ander procedé) zonder de schriftelijke toelating van de uitgever worden gereproduceerd of met behulp van elektronische systemen worden verwerkt, gekopieerd of verspreid.

© N.V. Vermeiren N.V. 2015



Hinweise für den Fachhändler

Diese Gebrauchsanweisung ist Bestandteil des Produkts und ist bei jeder Produkts auszuhändigen.

Version: E, 2015-03

Alle Rechte, auch an der Übersetzung, vorbehalten.

Kein Teil der Gebrauchsanweisung darf in irgendeiner Form (Druck, Fotokopie, Mikrofilm oder einem anderen Verfahren) ohne schriftliche Genehmigung des Herausgebers reproduziert oder unter Verwendung elektronischer Systeme verarbeitet, vervielfältigt oder verbreitet werden.

© N.V. Vermeiren N.V. 2015



Istruzioni per il rivenditore

Il presente Manuale di istruzioni è parte integrante del prodotto e deve essere fornito assieme alla prodotto.

Versione: E, 2015-03

Tutti i diritti riservati (anche sulla traduzione).

Il presente manuale non può essere riprodotto, neppure parzialmente, con alcun mezzo (stampa, fotocopia, microfilm o altro procedimento) senza l'autorizzazione scritta della casa produttrice, né elaborato, duplicato o distribuito con l'ausilio di sistemi elettronici.

© N.V. Vermeiren N.V. 2015



Instrucciones destinadas a los distribuidores especializados

El presente manual de instrucciones es parte integrante del producto y se debe adjuntar a todas las producto que se vendan.

Versión: E, 2015-03

Todos los derechos reservados, incluidos los de la traducción.

Se prohíbe la reproducción total o parcial del presente manual de cualquier forma (impresión, fotocopia, microfilm o cualquier otro procedimiento), así como la edición, copia o distribución empleando sistemas electrónicos, sin el permiso escrito del editor.

© N.V. Vermeiren N.V. 2015



Contents

Preface	2
1 Product description	3
1.1 Intended Use.....	3
1.2 Technical specifications	4
1.3 Drawing	5
1.4 Location identification plate.....	5
1.5 Accessories.....	6
1.6 Explanation of symbols.....	6
1.7 Safety rules	6
2 Use	7
2.1 Transport the tricycle.....	7
2.2 Operating the brakes.....	7
2.3 Operating the gear shifter	8
3 Installation and adjustment	9
3.1 Tools	9
3.2 Manner of delivery	9
3.3 Torque.....	9
3.4 Adjust the brakes	10
3.5 Adjusting the chain.....	10
3.6 Adjusting the handlebar	10
3.7 Adjusting the saddle	11
3.8 Tyre changing	11
4 Maintenance	12



Preface

First of all we want to thank you for putting your trust in us by selecting one of our tricycles.

The Vermeiren tricycles are the result of many years of research and experience. During the development, special attention was given to the ease of use and the serviceability of the tricycles.

The expected lifetime of your tricycle is strongly influenced by the care and maintenance of the tricycle.

This manual will help you get acquainted with the operation of your tricycle.

Following the user instructions and the maintenance instructions are an essential part of the warranty.

This manual reflects the latest product developments. Vermeiren has the right to introduce changes without the obligation to adapt or replace previously delivered models.

For any further questions, please consult your specialist dealer.

1 Product description

1.1 *Intended Use*

The tricycle is designed to transport 1 person.

The tricycle is suited for outdoor use.

The user can ride with the tricycle by himself.

The different types of fittings and accessories, and the modular construction allow full use by persons disabled by:

- stiff or damaged joints
- heart insufficiencies and poor blood circulation
- balance disturbances
- cachexia (decrease in muscle)
- and also for aged persons.

When providing for individual requirements:

- body size and weight (max. 40 kg for 2202 and 60 kg for 2215)
- physical and psychological condition
- residential circumstances
- environment

should be taken into consideration.

The tricycle should not be used to transport heavy objects.

Use only Vermeiren approved accessories.

The manufacturer is not liable for damage caused by the lack of or improper service or as a result of not following instructions from this manual.

Compliance with the user and maintenance instructions are an essential part of the guarantee conditions.

Visually impaired people can contact the dealer for the instructions for use.



1.2 Technical specifications

Technical terms below are valid for the tricycle in standard settings.

Make	Vermeiren		
Address	Vermeirenplein 1/15, B-2920 Kalmthout		
Type	Tricycle		
Description	2202 Aqua, Safari	2215 Sporty, Happy	
Maximum occupant mass	40 kg	60 kg	
Maximum load basket	5 kg	5 kg	
Overall width	648mm	648mm	
Overall length	1110mm	1294mm	
Overall height	726mm - 838 mm	827mm - 940mm	
Total mass	14,05kg	16,5kg	
Maximum safe slope	7°	7°	
Ground clearance	85mm	100mm	
Height frame tube (entry height)	118mm	133mm	
Diameter front tires	12`` x 2.00	16``x1.75	
Pressure front tires	2.4-3 bar	2.0 bar	
Diameter rear tires	12`` x 2.00	16``x1.75	
Pressure rear tires	2.4-3 bar	2.0 bar	
Height saddle	498mm - 627 mm	594mm - 762mm	
Height handgrips (measured from the ground)	It depends of handlebar model and stem	It depends of handlebar model and stem	
Minimum height pedal	108mm	112mm	
Maximum height pedal	287mm	361mm	
Distance between saddle and steering	218mm - 229mm Adjustable: 0 mm	279mm - 303 mm Adjustable: -20 mm	
Turning diameter	2000mm	2350mm	
Rear gear	-	3	
Front gear	-	-	
Gear ratio	-	184%	
Brakes	Clamp brake – Front; Torpedo - Rear	V-brake – Front; Torpedo – Rear	
Storage and use temperature	+ 5 °C - +41°C		
Storage and use humidity	30% - 70%		

We reserve the right to introduce technical changes. Measurement tolerance ± 15 mm / 1,5 kg / °

Table 1: Technical specifications

1.3 Drawing

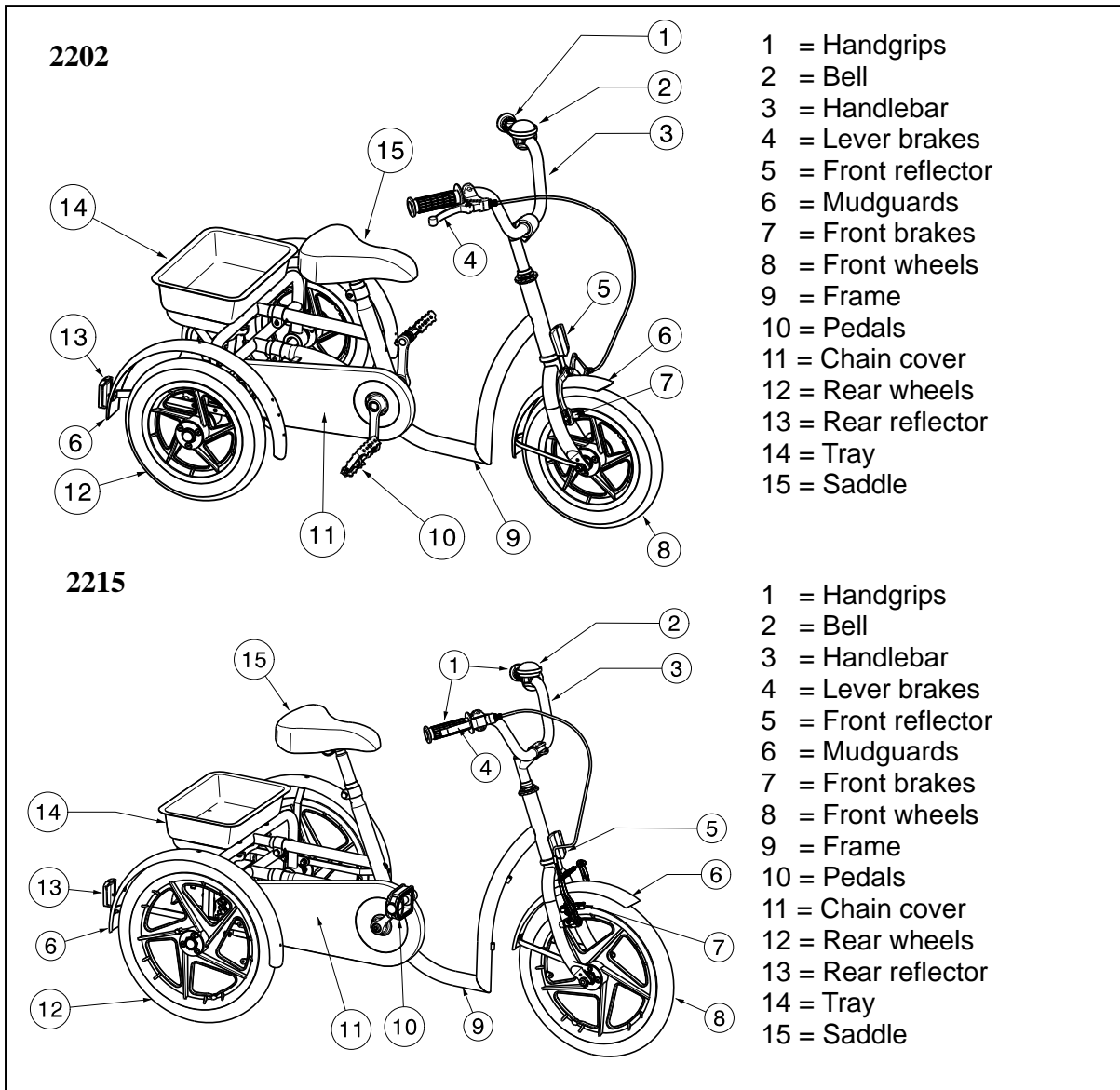

1.4 Location identification plate

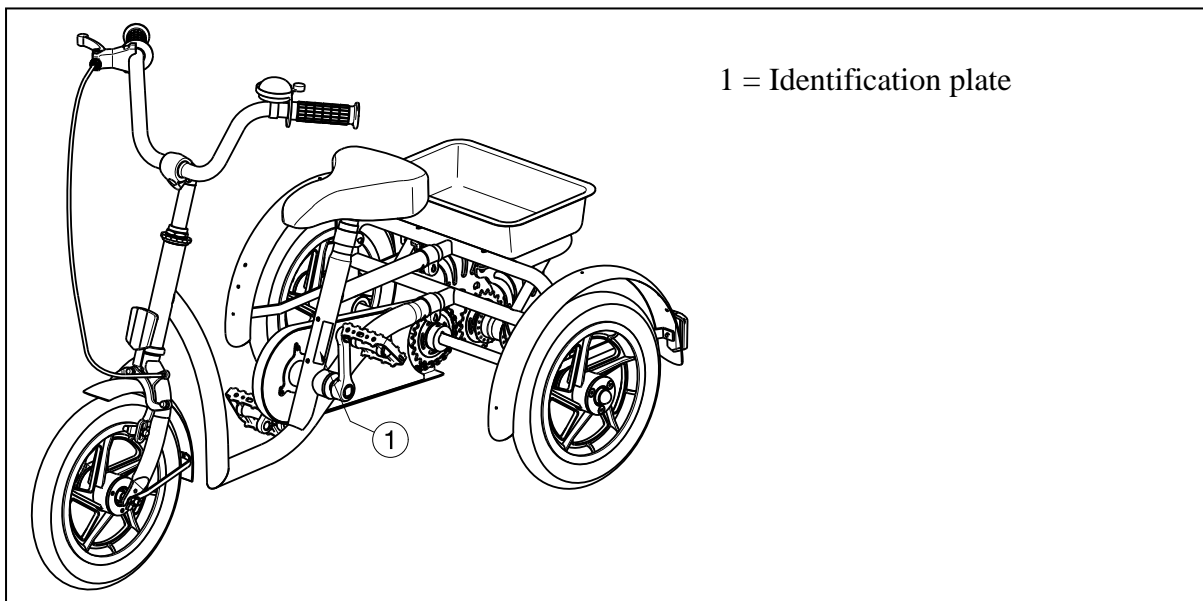

1.5 Accessories

- Handlebars
- Adjustable handlebar bracket
- Hand holder / belt
- Handlebar lock system
- Back support / pelvic support
- Adjustable saddles
- Pedals with straps / foot supports
- Pushbar for parent
- Lights
- Speedometer
- Drink holder
- Mirror

Contact your specialist dealer about accessories. He will gladly advise you.

1.6 Explanation of symbols



Maximum mass



CE conformity



Type designation

1.7 Safety rules

- ⚠ To prevent injury and/or damage to your tricycle, make sure that no objects and/or body parts are caught in the spokes of the wheels.
- ⚠ Investigate the effects of shifting the centre of gravity on the behavior of the tricycle, for example on up or down gradients, on laterally sloping ground, or when overcoming obstacles.
- ⚠ The tricycle must be used according the applicable traffic regulations.
- ⚠ When riding your tricycle, you should not be under the influence of alcohol or medicine as in the case of riding other vehicles.
- ⚠ Adapt your riding to weather and traffic conditions.
- ⚠ To be better visible when riding in the dark, wear the brightest possible clothing or clothes with reflectors, and check that the reflectors mounted on the front and rear of the tricycle are clearly visible.
- ⚠ Never exceed the maximum load of your tricycle.
- ⚠ Risk of burns – Be careful when riding in hot or cold environments (sunshine, extreme cold, saunas, etc.) for a sufficient amount of time and when touching - Surfaces can assume the environment temperatures.
- ⚠ Be careful when riding in bends the tricycle can loss sideways stability.

2 Use

This chapter describes the everyday use. **These instructions are for the user and the specialist dealer.**

The tricycle is delivered fully assembled by your specialist dealer. Only the handlebar needs to be adjusted upwards. The instructions intended for the specialist dealer on how to set up the tricycles are given in § 3.

2.1 Transport the tricycle

The best way to move the tricycle is to make use of the wheels and roll the tricycle to the desired place.

2.2 Operating the brakes

- ⚠ **WARNING:** Good operation of the brakes is influenced by wear and contamination of the tires (water, oil, mud, ...) – Check the condition of the tires before each use.
- ⚠ **WARNING:** The brakes are adjustable and can wear – Check the operation of the brakes before each use.

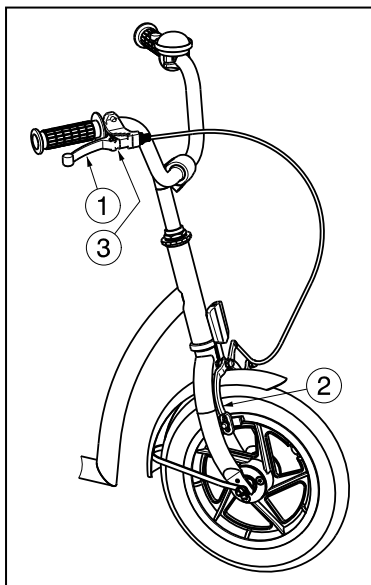

To apply the front wheel brake:

1. Push the brake lever ① to the handgrip.
2. The brake ② shall be pressed against the front wheel.

To release the front wheel brake:

1. Release the brake lever ①.

Activating the parking brakes:

Block the brakes by pushing the plate ③.

The rear wheel brake can be activated with the same instructions like the front wheel brake. Left or right side lever can be chosen with the purchase.

To apply the torpedo brake ② off the rear wheels:

1. Turn the pedals ① backwards.

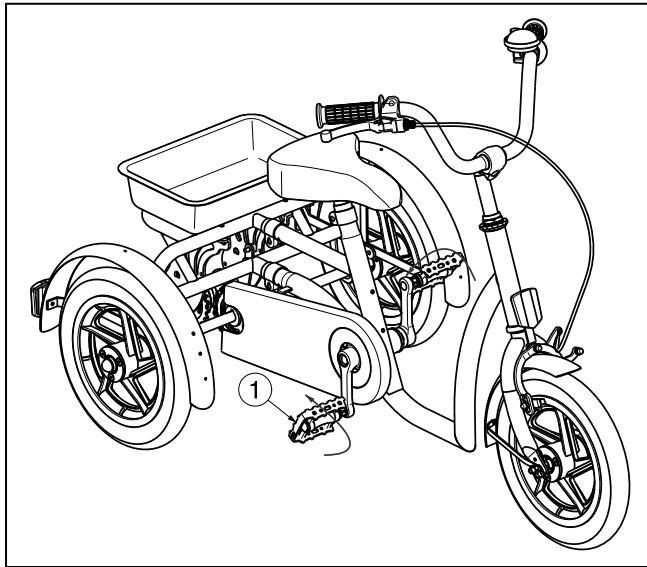

2.3 Operating the gear shifter

The gear shifter is only available for the 2215 tricycle.

⚠ CAUTION: Risk of injury - Be sure to shift the lever one gear at a time, and reduce the force being applied to the pedals during shifting. If you try to force operation of the shifting lever while the pedals are being turned strongly, your feet may come off the pedals and the tricycle may topple over.

Turn the shift lever to shift to each of the three gears.

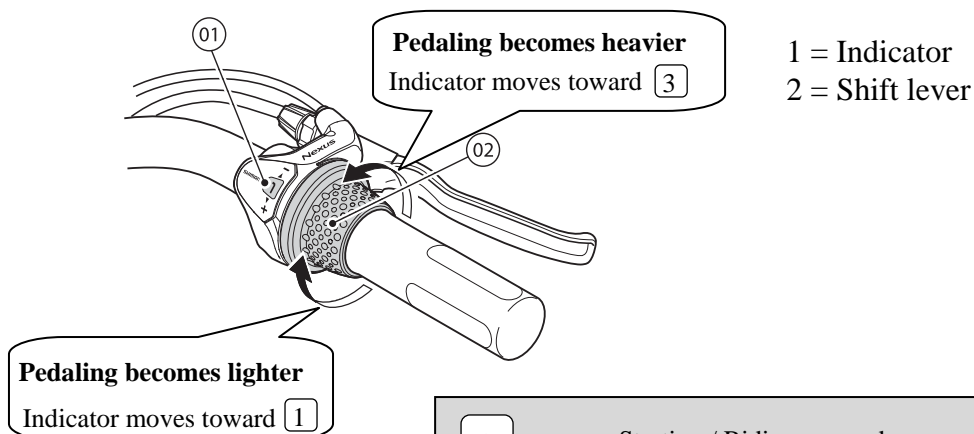

- | | | |
|---|-------|------------------------------------------------------------------------------------------------------------------------------------------------------|
| 1 | | Starting / Riding on sandy or rough road surfaces / Riding up slopes / Carrying heavy loads / Riding into head winds / When the light is illuminated |
| 2 | | Riding on flat road surfaces |
| 3 | | Riding at high speeds |

3 Installation and adjustment

The instructions in this chapter are for the specialist dealer.

The Vermeiren tricycles 2202, 2215 have been designed entirely for your comfort. This tricycle can be adjusted to individual requirements as explained below.

To find a service facility or specialist dealer near you, contact the nearest Vermeiren facility. A list of Vermeiren facilities can be found on the last page.

⚠ WARNING: Risk of unsafe settings - Use only the settings described in this manual.

⚠ WARNING: Variation of allowed adjustments can still change the stability of your tricycle (tilt back or sideways).

3.1 Tools

To set up the tricycle the following tools are needed.

- Wrench set n° 13
- Allen key set n° 5, 6

3.2 Manner of delivery

The Vermeiren tricycles shall be delivered with:

- 1 frame with rear and front wheels
- pedals
- saddle
- handlebar + handgrips
- bell
- basket
- instruction manual
- accessories

3.3 Torque

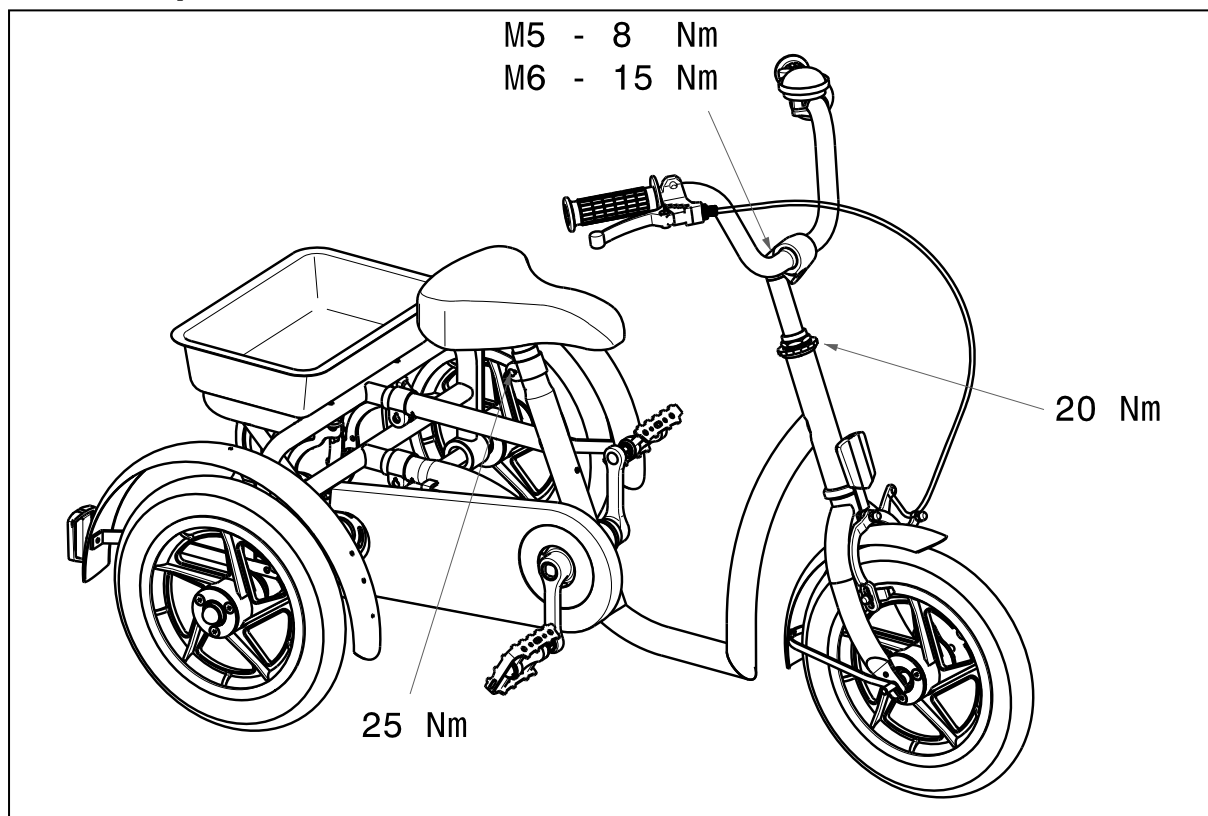

3.4 Adjust the brakes

Adjust the brakes according following rules:

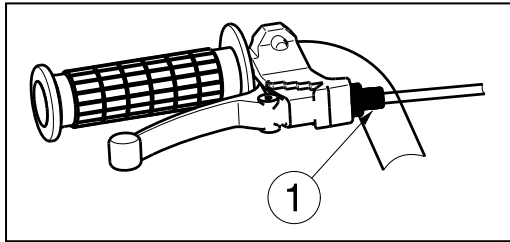

1. The brake tightness can be adjusted by the brake cable adjuster ①.

3.5 Adjusting the chain

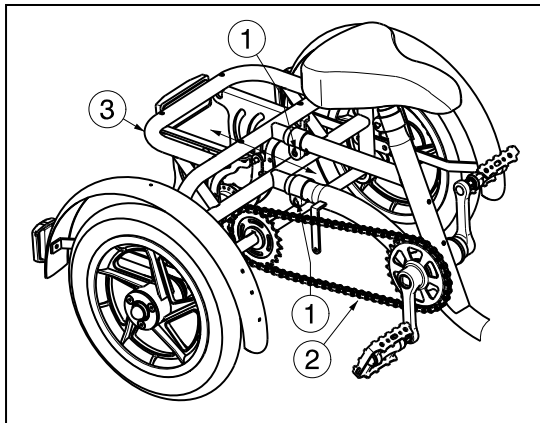

The wheels of the tricycle are driven by a chain ② on the rear axle.

For first time use the chain ② is set in the factory. After a while it is possible that the chain ② runs off the axle, the chain ② has to be tightened by extending the frame of the tricycle:

On the frame behind the saddle tube you see two horizontally mounted length-adjustable tubes.

By unscrewing the clamping screws ① on both tubes, the frame ③ can be extended. When the chain between the two chain-wheels can be moved ± 20 mm, the chain ② tension is correct.

After adjusting the frame length, retighten the clamping screws ①.

3.6 Adjusting the handlebar

⚠ CAUTION: Risk of injury – Check that the handlebar is firmly secure before using the tricycle.

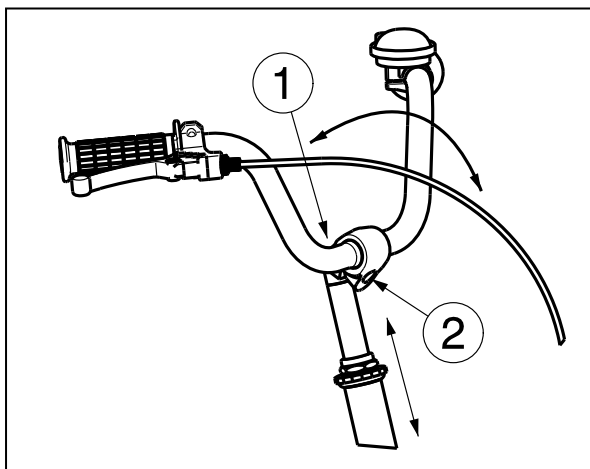

The height and angle of the handlebar can easily be adjusted.

Adjusting height:

1. Loosen the screw ①.
2. A softly tap on the head of the cone.
3. Adjust the height of the handlebar to a comfortable position (stepless -- depends on handlebar model).
4. Tighten the screw ① properly.

Adjusting angle:

1. Loosen the screw ②.
2. Adjust the angle of the handlebar to a comfortable position (stepless).
3. Tighten the screw ② properly.

3.7 Adjusting the saddle

- ⚠ **CAUTION:** Risk of injury - Never adjust the saddle when the user is sitting on the saddle.
- ⚠ **CAUTION:** Risk of injury – Check that the saddle is firmly secure before using the tricycle.

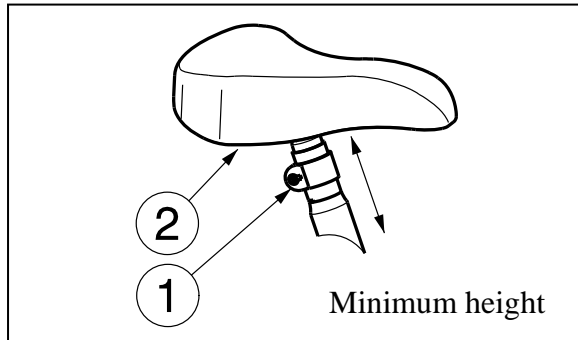

Adjust the height of the saddle as follow (stepless):

1. Loosen the screw ①.
2. Adjust the height of the saddle ② to a comfortable position.
3. Tighten the screw ① properly.

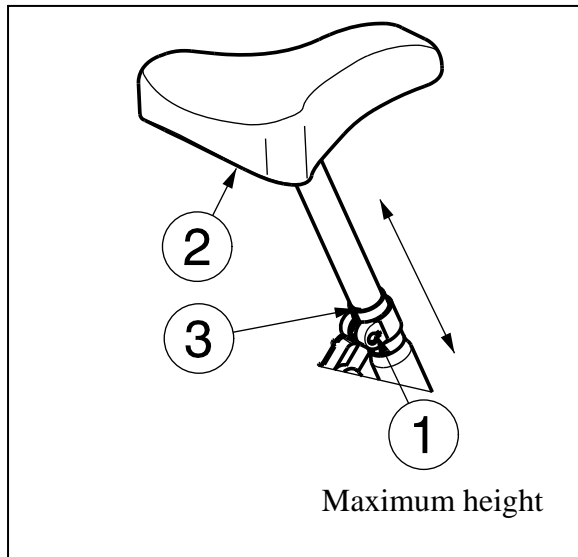

The maximum height is indicated with a straight line ③.

3.8 Tyre changing

- ⚠ **CAUTION:** There must be no air in the tube before it can be removed.
- ⚠ **CAUTION:** Risk of damage - If handled improperly, the rim might be damaged.

If you want to change the tyres or inner tubes, you should note the following:

Before you can remove a tyre, you must let all the air out of the tube, and insert a tyre lever between the tyre and the rim. Then slowly and carefully push the lever downwards. This will pull the tyre over the edge of the rim. If you then move the lever along the rim, the tyre will jump out. Now carefully remove the tyre from the rim and then remove the tube.

Note the following before inserting the new tube:

Check the rim bed and the inside wall of the tyre for foreign matter and clean these properly if necessary. Check the condition of the rim bed, especially around the position of the air valve. Please use only genuine original replacement parts. No liability is accepted for damage caused by non-genuine replacement parts. Kindly contact your specialist dealer.

Assembly:

- ⚠ **WARNING:** Risk of injury - Check that the pressure is correct.
- ⚠ **CAUTION:** Risk of injury - Make sure that no objects or body parts are pinched between the tyre and the rim when mounting a tyre.

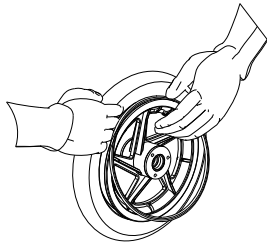

Put the deflated tube around the center of the rim. Make sure that the valve juts out the valve opening in the rim.

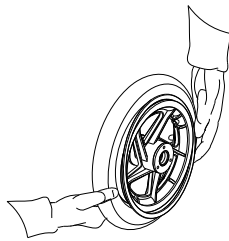

Push the tyre over the edge of the rim, starting behind the air valve. Inflate the tube slightly until it is round, and place it inside the tyre.

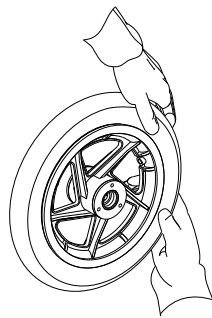

If the tube fits snugly inside the tyre without any folds (in the case of folds: let out some air), then the upper side of the tyre can be pressed lightly onto the rim with both hands, starting at the air valve.

Check all around on both sides that the tube is not pinched between the rim and the edge of the tyre. Lightly push the air valve inwards and pull it out again to make sure that the tyre is positioned properly in the region of the air valve.

To ensure that the wheel is inflated correctly, admit only so much air initially that the tyre can still be easily pushed inwards by using your thumbs. If the check-lines are equidistant from the edge of the rim on both sides of the tyre, then the tyre is centered properly. If not - let out the air and position the tyre afresh. Now the tyre can be inflated to its full operating pressure (note the maximum) and the valve cap should be replaced.

Only an expert can guarantee correct assembly. Work not done by your specialist dealer, would void any warranty claims.

When inflating the tyres, always check that the pressure is correct. The correct pressure is given on the tyre walls.

Use only inflating equipment which complies with regulations and indicates the pressure in bar. We do not accept any liability for damage caused by using inflation equipment not supplied by the manufacturer.

4 Maintenance

For the maintenance manual of the tricycles refer to the Vermeiren website:
www.vermeiren.be.

Table des matières

Préface	2
1 Description du produit	3
1.1 Utilisation prévue	3
1.2 Spécifications techniques	4
1.3 Composants	5
1.4 Emplacement de la plaque d'identification	5
1.5 Accessoires	6
1.6 Explication des symboles	6
1.7 Règles de sécurité	6
2 Utilisation	7
2.1 Transport du tricycle	7
2.2 Utilisation des freins	7
2.3 Fonctionnement du levier de vitesses	8
3 Installation et réglage	9
3.1 Outils	9
3.2 Mode de livraison	9
3.3 Torque	9
3.4 Réglages des freins	10
3.5 Ajustement de la chaîne	10
3.6 Réglage du guidon	10
3.7 Réglage de la selle	11
3.8 Changer les pneus	11
4 Maintenance	12

Préface

Nous tenons tout d'abord à vous remercier de nous avoir fait confiance en choisissant l'un de nos produits.

Les tricycles Vermeiren sont le résultat de nombreuses années de recherche et d'expérience. Au cours du développement, une attention spéciale a été portée sur la facilité d'utilisation et les possibilités d'entretien du tricycle.

La durée de vie de votre tricycle dépend fortement du soin dont vous faites preuve lors de son utilisation.

Ce manuel vous aidera à connaître le fonctionnement de votre tricycle.

Le respect des instructions d'utilisation et des instructions de maintenance est une condition essentielle de la garantie.

Ce manuel reflète les derniers développements du produit. Vermeiren est autorisé à apporter des modifications sans devoir pour autant adapter ou remplacer les modèles fournis précédemment.

Pour toute question, consultez votre distributeur.

1 Description du produit

1.1 Utilisation prévue

Le tricycle est destiné au transport d'une seule personne.

Le tricycle est adapté à une utilisation extérieure.

L'utilisateur peut rouler avec le tricycle par lui-même.

Les différents types d'équipements et d'accessoires et la construction modulaire permettent une utilisation complète par des personnes souffrant des handicaps suivants:

- de contractions ou d'affections articulaires,
- insuffisances cardiaques et mauvaise circulation sanguine,
- troubles de l'équilibre,
- cachexie (perte musculaire),
- et les personnes gériatriques

En cas de fourniture pour des besoins individuels :

- de la taille et du poids corporel (maximum 40 kg pour 2202 et 60 kg Eagle 2215)
- de l'état physique et psychologique,
- de l'environnement de vie,
- de l'environnement

Le tricycle ne fait pas utiliser pour transporter des objets lourds.

Utilisez uniquement des accessoires approuvés par Vermeiren.

Le fabricant n'est pas responsable des dommages causés par l'absence ou l'inadéquation de l'entretien, ou par le non-respect des instructions de ce manuel.

Le respect des instructions d'utilisation et des instructions de maintenance est une condition essentielle de la garantie.

Les personnes souffrant de problèmes visuels peuvent prendre contact avec le revendeur pour les instructions d'utilisation.

1.2 Spécifications techniques

Les indications techniques ci-dessous sont valides pour le tricycle avec ses réglages standard.

Marque	Vermeiren		
Adresse	Vermeirenplein 1/15, B-2920 Kalmthout		
Type	Tricycle		
Description	2202 Aqua, Safari	2215 Sporty, Happy	
Poids max. du patient	40 kg	60 kg	
Charge maximale panier	5 kg	5 kg	
Largeur totale	648mm	648mm	
Longueur totale	1110mm	1294mm	
Hauteur totale	726mm - 838 mm	827mm - 940mm	
Masse totale	14,05kg	16,5kg	
Pente sécurisée maximale	7°	7°	
Garde au sol	85mm	100mm	
Taille du tube de cadre	118mm	133mm	
Diamètre roues avant	12`` x 2.00	16``x1.75	
Pression des pneus roues avant	2.4-3 bar	2.0 bar	
Diamètre des roues arrières	12`` x 2.00	16``x1.75	
Pression des pneus roues arrières	2.4-3 bar	2.0 bar	
Hauteur selle	498mm - 627 mm	594mm - 762mm	
Poignées en hauteur (mesurée à partir du sol)	Cela dépend du modèle et du support de direction	Cela dépend du modèle et du support de direction	
Hauteur minimale pédale	108mm	112mm	
Hauteur maximale pédale	287mm	361mm	
Distance entre la selle et le guidon	218mm - 229mm Réglable: 0 mm	279mm - 303 mm Réglable: -20 mm	
Rayon de braquage	2000mm	2350mm	
Vitesses arrières	-	3	
Vitesses avant	-	-	
Rapport de vitesse	-	184%	
Freins	Frein (pince) – Avant; Frein à rétropédalage - Arrière	V-frein – Avant; Frein à rétropédalage – Arrière	
Température de stockage et d'utilisation	5 °C - +41°C		
Humidité de stockage et d'utilisation	30% - 70%		
Nous nous réservons le droit d'apporter des modifications techniques. Tolérances ± 15 mm / 1,5 kg / °			

Tableau 1 : Spécifications techniques

1.3 Composants



1.4 Emplacement de la plaque d'identification

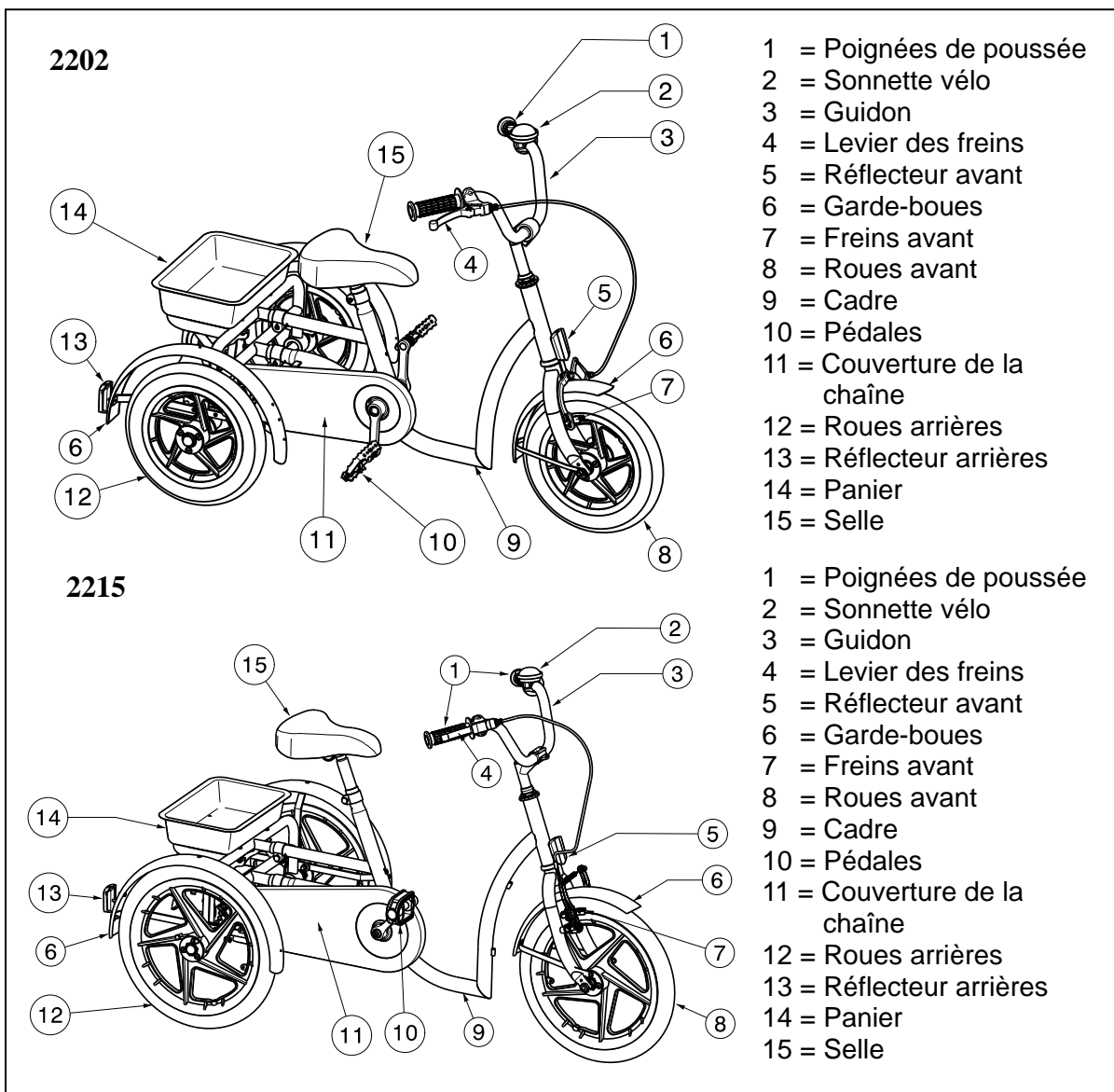
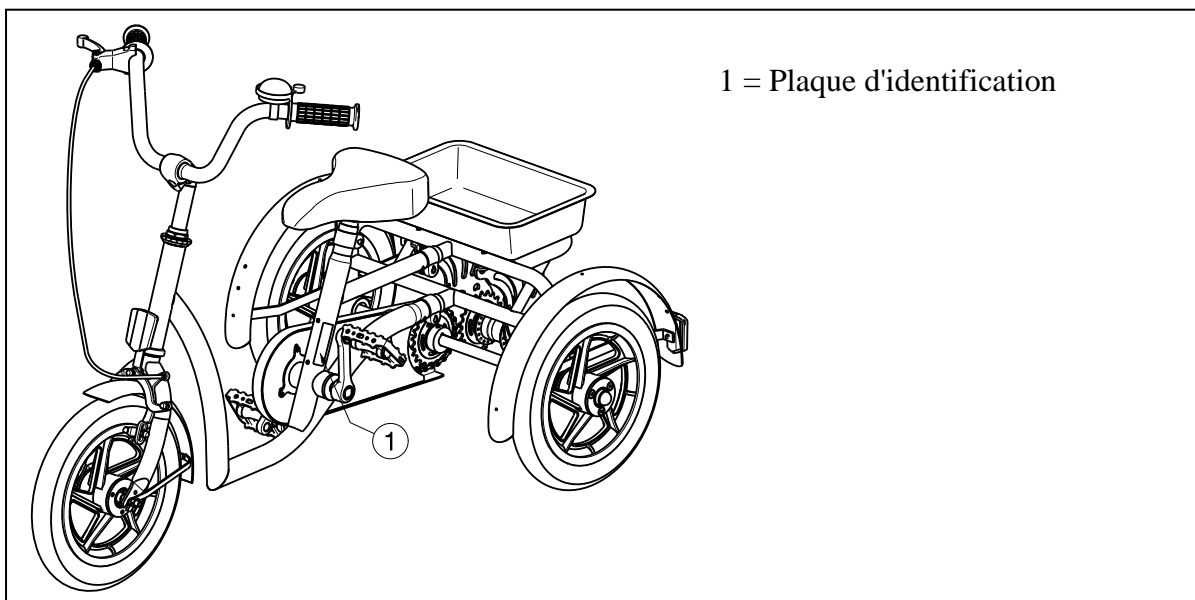

1.5 Accessoires

- Guidons
- Support de direction réglable
- Support de main / ceinture
- Système de blocage de direction
- Support de dossier / support pelvien
- Selles réglables
- Pédales avec sangles / repose-pieds
- Barre de poussée pour les parents
- Lumières
- Compteur de vitesse
- Porte-boissons
- Miroir

Contactez votre revendeur spécialisé pour les accessoires. Il vous conseillera avec plaisir.

1.6 Explication des symboles



Poids maximum



Conformité CE



Désignation type

1.7 Règles de sécurité

- ⚠ Veillez à ce qu'aucun objet et/ou parties du corps ne se placent entre les jantes des roues. Cela peut en effet causer des lésions et/ou des dommages au tricycle.
- ⚠ Observez les effets sur le comportement du tricycle lorsque vous déplacez son centre de gravité, sur une pente ou une montée, sur un sol avec une pente latérale ou lors du franchissement d'obstacles par exemple.
- ⚠ Le tricycle doit être utilisé selon les règles de circulation applicables.
- ⚠ Lorsque vous roulez votre tricycle, vous ne devez pas être sous l'influence de l'alcool ou de médicaments comme pour la conduite d'autres véhicules.
- ⚠ Adaptez votre conduite aux conditions météorologiques et les conditions de circulation.
- ⚠ Afin d'améliorer votre visibilité lors d'un déplacement de nuit, portez les vêtements les plus clairs possible ou des vêtements réfléchissants et vérifiez que les réflecteurs fixés à l'avant et à l'arrière de tricycle sont clairement visibles.
- ⚠ Veillez à ce que la charge maximale de votre tricycle ne soit pas dépassée.
- ⚠ Risque de brûlures - Soyez prudent lorsque vous roulez dans des environnements extrêmement chauds ou froids (soleil, froid extrême, sauna, etc.) pour une durée déterminée et lorsqu'il y a des contacts - Les surfaces peuvent absorber la température ambiante.
- ⚠ Soyez prudent lors de la conduite dans les virages le tricycle peut perdre en stabilité latérale.

2 Utilisation

Ce chapitre décrit l'utilisation quotidienne. **Ces instructions sont destinées à l'utilisateur et au distributeur.**

Le tricycle est livré entièrement assemblé et réglage par votre distributeur. Seul le guidon doit être ajusté à la hausse. Les instructions destinées au distributeur pour le réglage du tricycle sont indiquées au § 3.

2.1 Transport du tricycle

Le meilleur moyen de déplacer le tricycle consiste à le faire rouler sur ses roues et rouler le tricycle à la place souhaitée. The best way to carry the tricycle is to make use of the wheels and roll the tricycle to the desired place.

2.2 Utilisation des freins

⚠ AVERTISSEMENT : L'usure et la contamination des pneus (eau, huile, boue, ...) influencent de le bon fonctionnement des freins. Vérifiez l'état des pneus avant chaque utilisation.

⚠ AVERTISSEMENT : les freins sont réglables et sont sujets à l'usure – Vérifiez leur fonctionnement avant chaque utilisation.

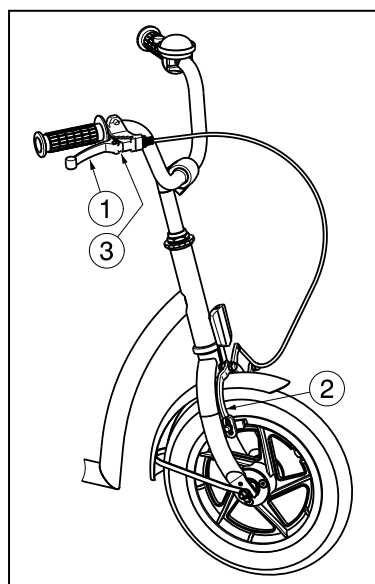

Pour appliquer le frein de la roue avant:

1. Appuyez sur le levier de frein ① en direction de la poignée.
2. Le frein ② est pressée contre la roue avant.

Pour enlever le frein de la roue avant:

1. Relâchez le levier de frein ①.

Bloquer les freins en appuyant sur la plaque ③.

Le frein de la roue arrière peut être activé avec les mêmes instructions comme le frein de la roue avant. Levier gauche ou droit peut être choisie à l'achat.

Pour appliquer le frein de torpille ② démonter les roues arrière:

1. Tournez les pédales ① vers l'arrière.

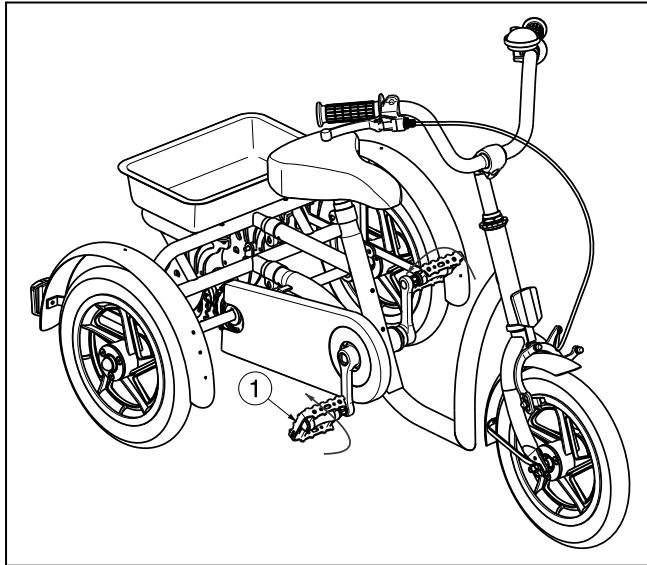

2.3 Fonctionnement du levier de vitesses

Le levier de vitesses est disponible uniquement pour le tricycle 2215.

⚠ ATTENTION : Risque de blessure - Assurez-vous de déplacer le levier d'une vitesse à la fois, et de réduire la force appliquée sur les pédales pendant le décalage. Si vous essayez de forcer le fonctionnement du levier de vitesses, tandis que les pédales sont transformées fortement, vos pieds peuvent se détacher les pédales et le tricycle peut basculer.

Mettez le levier de vitesses pour passer à chacun des trois vitesses.

Le pédalage est plus lourd
L'indicateur se déplace vers 3

Le pédalage est plus léger
L'indicateur se déplace vers 1

1 = Indicateur
2 = Levier de vitesse

1	Démarrage / Rouler sur des surfaces sablonneuses ou rugueux route / monter des pentes / transport de lourdes charges / vents de face / quand la lumière est allumée
2	Rouler sur route plate
3	Rouler à grande vitesse

3 Installation et réglage

Les instructions de ce chapitre sont destinées au distributeur.

Les tricycles 2202, 2215 a été dessiné entièrement pour votre confort. Ce tricycle peut être réglé en fonction des besoins individuels comme expliqué ci-dessous.

Pour trouver un service d'entretien ou un revendeur spécialisé près de chez vous, contactez l'établissement Vermeiren le plus proche. Vous trouverez une liste des établissements sur la dernière page.

⚠ AVERTISSEMENT : Risque de réglages dangereux - N'utilisez que les réglages décrits dans ce manuel.

⚠ AVERTISSEMENT : Une variation des réglages autorisés peut avoir une incidence sur la stabilité de votre tricycle (inclinaison en arrière ou latérale).

3.1 Outils

Les outils suivants sont requis pour le montage du tricycle.

- Clé plate / clé à douille n°. 10
- Jeu de clés Allen de 4

3.2 Mode de livraison

Les tricycles Vermeiren est livré de la manière suivante :

- 1 châssis avec roues avant et arrière
- pédales
- selle
- guidon + poignées
- sonnette
- panier
- mode d'emploi
- accessoires

3.3 Torque

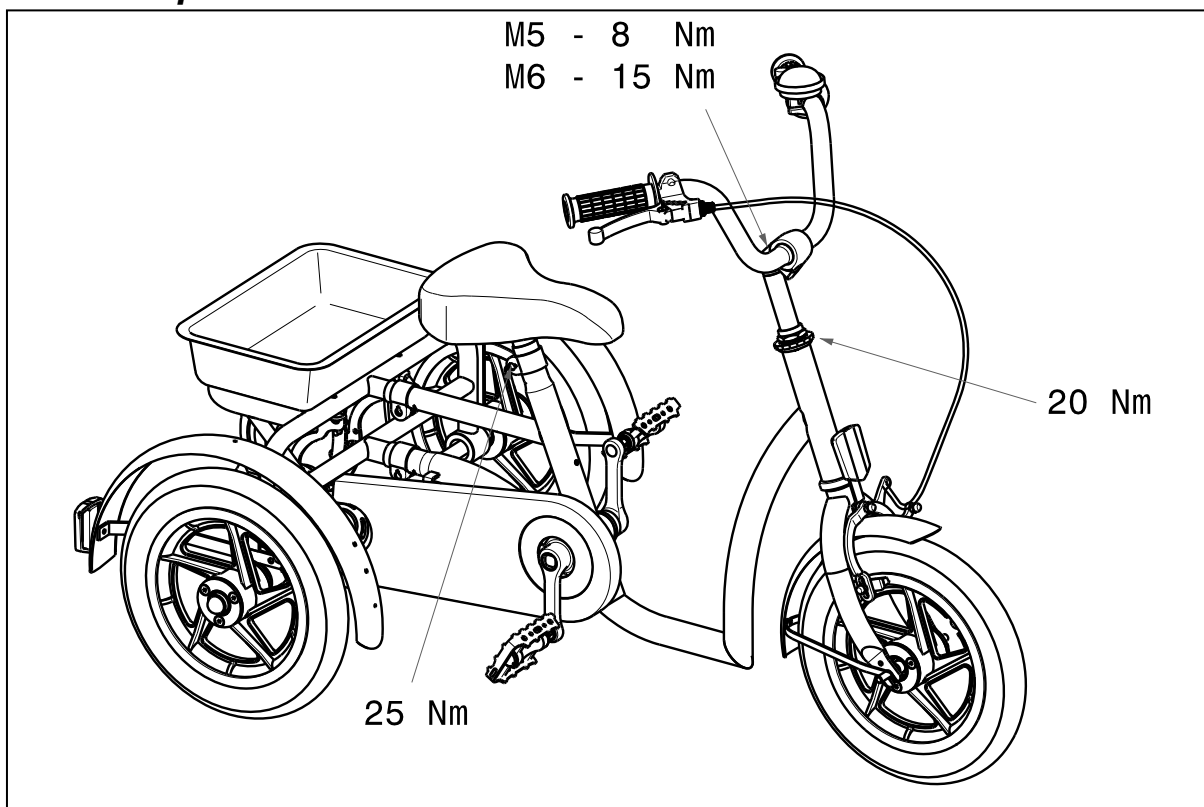

3.4 Réglages des freins

Vous devez régler les freins de la manière suivante :

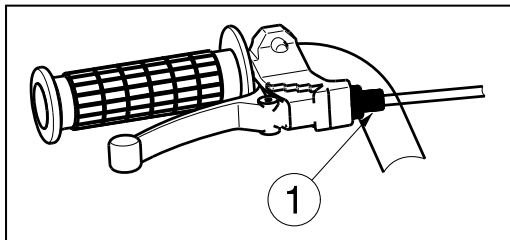

1. La dureté du frein peut être ajustée avec l'ajusteur du câble du frein ①.

3.5 Ajustement de la chaîne

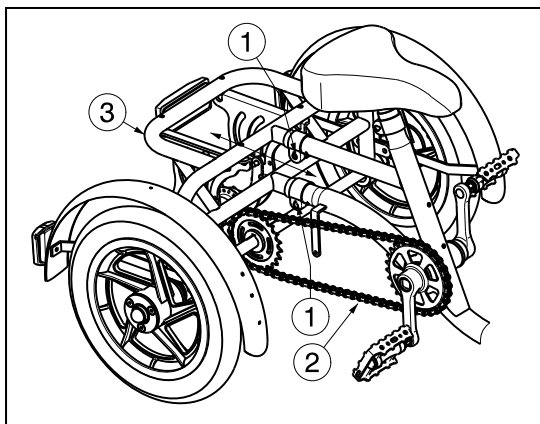

Les roues du tricycle sont entraînées par une chaîne ② sur l'essieu arrière.

Pour la première fois utiliser la chaîne ② réglé en usine. Après un certain temps, il est possible que la chaîne ② fonctionne hors de l'axe, la chaîne ② doit être serré par l'extension du cadre du tricycle:

Le cadre derrière le tube de la selle est muni de deux tubes télescopiques horizontaux.

En dévissant les vis de serrage ① des deux tubes vous pouvez allonger le cadre ③. Lorsque vous pouvez bouger la chaîne ② de +/- 2 cm au milieu entre les deux pignons, la tension de la chaîne est suffisante.

Après le réglage de la longueur de cadre, serrer les vis de serrage ①.

3.6 Reglage du guidon

⚠ ATTENTION : risque de lésion – Vérifiez que le guidon sont fermement installés avant d'utiliser le tricycle.

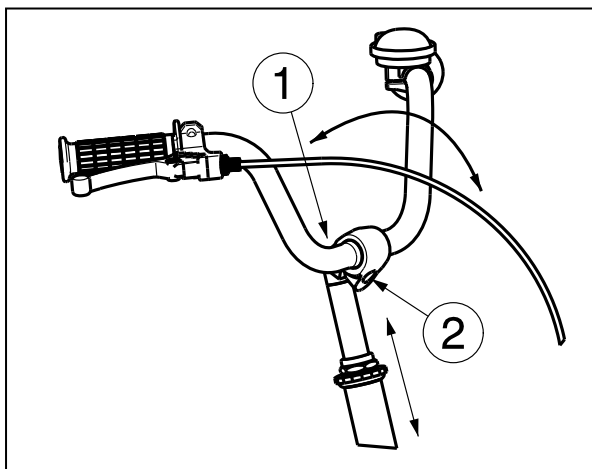

La hauteur et l'angle du guidon peuvent être facilement ajustées.

Réglage de la hauteur :

1. Enlevez la vis ①.
2. Appuyez doucement sur la tête du cône.
3. Réglez la hauteur du guidon dans une position confortable (progressivement -- Dépend du modèle de direction).
4. Serrez à nouveau bien la vis ①.

Réglage de l'angle :

1. Enlevez la vis ②.
2. Réglez l'angle du guidon dans une position confortable (progressivement).
3. Serrez à nouveau bien la vis ②.

3.7 *Reglage de la selle*

- ⚠ **ATTENTION** : risque de lésion – Ne jamais régler la selle lorsque l'utilisateur est assis sur la selle.
- ⚠ **ATTENTION** : risque de lésion – Vérifiez que la selle sont fermement installés avant d'utiliser le tricycle.

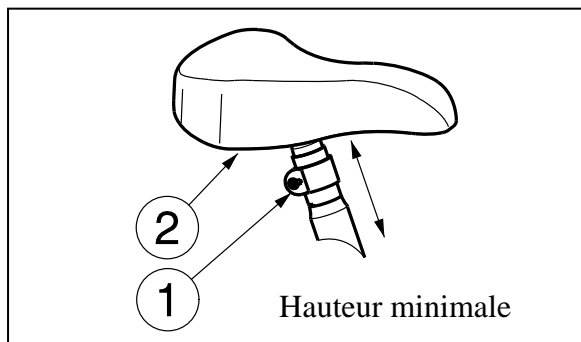

Réglez la hauteur de la selle de la manière suivante (progressivement) :

1. Enlevez la vis ①.
2. Ajustez le hauteur de la selle ② à une hauteur confortable.
3. Serrez à nouveau bien la vis ①.

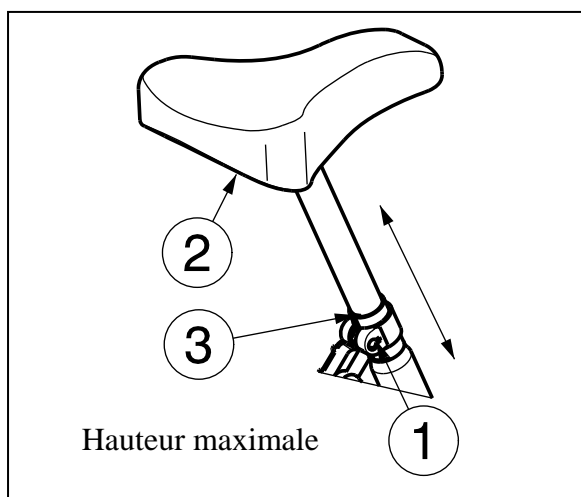

La hauteur maximale est indiquée par une ligne ③.

3.8 *Changer les pneus*

- ⚠ **ATTENTION** : Pour le démontage des pneus, laissez toujours d'abord sortir l'air du pneu !
- ⚠ **ATTENTION** : Risque de dégâts - Dans le cas d'une mauvaise utilisation, la jante peut être endommagée.

Si vous voulez changer les pneus extérieurs ou les pneus intérieurs, vous trouverez quelques conseils ci-dessous :

Pour retirer le pneu, prenez, après avoir évacué complètement l'air restant dans la chambre à air. Glissez un démonte-pneu entre le pneu extérieur et la jante. Poussez lentement le démonte-pneus et prudemment vers le bas. Ce faisant, le pneu extérieur est tiré du bord de la jante. Déplacez le démonte-pneu le long du bord de la jante, le pneu extérieur saute de la jante. Enlevez maintenant prudemment le pneu extérieur et le pneu intérieur de la jante.

Avant de monter un nouveau pneu, vous devez tenir compte de ce qui suit :

Contrôlez le lit de la jante et l'intérieur du pneu pour voir s'il y a des objets étrangers et nettoyez-les si nécessaires. Contrôlez l'état du lit de la jante, surtout à proximité de l'ouverture de ventilation. Utilisez uniquement des pièces de rechange originelles. La garantie ne s'applique pas aux dommages qui sont causés par des pièces de rechange qui ne sont pas originelles. Contactez votre revendeur.

Montage:

- ⚠ **AVERTISSEMENT** : Risque de lésion – Contrôlez que la pression est correcte.
- ⚠ **ATTENTION** : Risque de lésions – Assurez-vous que lors du montage, il n'y ait pas d'objets ou de membres entre le pneu et le bord de la jante.

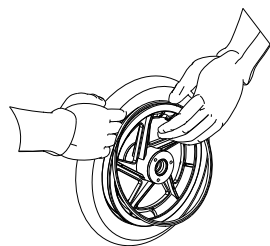

Placez le pneu intérieur sans air autour de la jante. Veillez à ce que la valve dépasse de l'ouverture de ventilation de la jante.

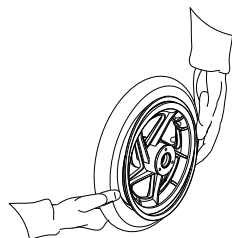

Prenez le pneu extérieur et appuyez-le sur le bord de la jante en commençant derrière la valve. Pompez légèrement le pneu intérieur jusqu'à ce qu'il adopte une forme ronde et mettez-le dans le pneu.

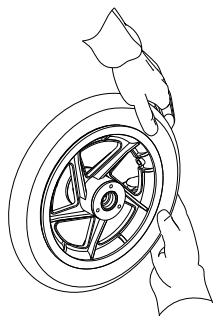

Lorsque le pneu intérieur se trouve tout autour sans plis dans le pneu extérieur (s'il y a des plis : laissez un peu d'air), vous montez alors la partie supérieure du pneu en commençant par la valve prudemment en appuyant des deux mains sur la valve.

Contrôlez autour et des deux côtés si le pneu intérieur n'est pas coincé entre le bourrelet et la jante. Glissez à nouveau légèrement la valve pour la remettre en place et tirez dessus afin que le pneu soit bien positionné à proximité de la valve.

Pour pomper correctement le pneu, vous pompez d'abord de l'air jusqu'à ce que vous puissiez encore bien appuyer sur le pneu avec le pouce. Lorsque la ligne de contrôle indique des deux côtés du pneu la même distance par rapport au bord de la jante, le pneu est correctement centré. Lorsque ce n'est pas le cas, vous devez laisser à nouveau de l'air et aligner de nouveau le pneu. Pompez maintenant le pneu jusqu'à la pression d'utilisation maximale (attention à la pression de remplissage !) et remettez le capuchon sur la valve.

Un montage correct peut uniquement être garanti dans le magasin spécialisé. En cas de travaux qui ne sont pas réalisés par le commerce spécialisé, la garantie est échue.

Faites toujours attention à la pression de remplissage correcte lorsque vous pompez les pneus. Vous pouvez lire cette valeur sur le pneu.

Pour le pompage, utilisez uniquement des pompes appropriées avec une échelle de lecture en bars. Nous n'accordons pas de garantie sur les pompes qui ne sont pas fournies par le fabricant.

4 Maintenance

Le mode d'emploi des tricycles se trouve sur le site Internet de Vermeiren, www.vermeiren.fr.

INHOUDSOPGAVE

Voorwoord	2
1 Product omschrijving	3
1.1 Toepassingsgebied.....	3
1.2 Technische specificaties	4
1.3 Componenten	5
1.4 Locatie identificatieplaat	5
1.5 Accessoires.....	6
1.6 Gebruikte symbolen	6
1.7 Voor Uw veiligheid	6
2 Gebruik.....	7
2.1 Transport van de driewiel fiets	7
2.2 Bedienen van de remmen	7
2.3 Bedienen van de versnellingen.....	8
3 Montage en instellingen.....	9
3.1 Gereedschap	9
3.2 Leveringsomvang	9
3.3 Aandraaimoment	9
3.4 Afstellen van de remmen.....	10
3.5 Aanpassen van de ketting.....	10
3.6 Aanpassen van het stuur	10
3.7 Aanpassen van het zadel	11
3.8 Banden wisselen.....	11
4 Onderhoud.....	12

Voorwoord

We willen U danken voor het vertrouwen dat U in onze producten stelt.

De driewiel fietsen van Vermeiren zijn het resultaat van jarenlange studies en ervaringen. Bij de ontwikkeling werd veel aandacht besteed aan een eenvoudige bediening en een gemakkelijk onderhoud.

De verwachte levensduur van Uw driewiel fiets wordt sterk beïnvloed door de verzorging en het onderhoud van de driewiel fiets.

Deze handleiding maakt U vertrouwd met de bediening van Uw driewiel fiets.

Het naleven van de gebruiks- en onderhoudsinstructies vormen een essentieel onderdeel van de garantie bepalingen.

Deze handleiding houdt rekening met de recentste productontwikkelingen. De Firma Vermeiren behoudt zich echter het recht voor om wijzigingen door te voeren zonder verplicht te zijn voordien geleverde modellen aan te passen of te vervangen.

Als U nog vragen hebt, neemt U best contact op met Uw vakhandelaar.

1 Product omschrijving

1.1 Toepassingsgebied

De driewiel fiets is ontworpen voor het transport van 1 persoon.

De driewiel fiets kan buiten gebruikt worden.

De gebruiker kan zelf met de driewiel fiets rijden.

De verschillende soorten onderdelen en accessoires, en de modulaire constructie, zorgen ervoor dat de driewiel fiets ten volle kan worden gebruikt door mensen die invalide zijn omwille van:

- Contracturen of gewrichtsaandoeningen
- Hart- en bloedsomloopinsufficiëntie
- Evenwichtsstoornissen
- Cachexie (afname van het spierweefsel)
- en geriatrische personen

Houd bij de individuele verzorging rekening met:

- grootte en lichaamsgewicht (max. 40 kg voor 2202 en 60 kg voor 2215)
- fysieke en psychologische gesteldheid
- woonomgeving
- milieu

De driewiel fiets dient niet om zware voorwerpen te transporteren.

Gebruik enkel door Vermeiren goedgekeurde accessoires.

Vermeiren is niet aansprakelijk voor schade door gebrekkig of onvoldoende onderhoud of als gevolg van het niet naleven van instructies van deze handleiding.

Het naleven van de gebruiks- en onderhoudsinstructies vormen een essentieel onderdeel van de garantie bepalingen.

Mensen met een visuele beperking kunnen contact opnemen met de vakhandelaar voor de gebruikersinstructies.

1.2 Technische specificaties

Onderstaande technische gegevens zijn geldig voor de driewielers in standaard instellingen.

Merk	Vermeiren		
Adres	Vermeirenplein 1/15, B-2920 Kalmthout		
Type	Driewielers		
Beschrijving	2202 Aqua, Safari	2215 Sporty, Happy	
Maximale massa gebruiker	40 kg	60 kg	
Maximale belasting mandje	5 kg	5 kg	
Totale breedte	648mm	648mm	
Totale lengte	1110mm	1294mm	
Totale hoogte	726mm - 838 mm	827mm - 940mm	
Totaal gewicht	14,05kg	16,5kg	
Maximale veilige helling	7°	7°	
Grondspeling	85mm	100mm	
Hoogte buis van het frame (instaphoogte)	118mm	133mm	
Diameter voorwielen	12`` x 2.00	16``x1.75	
Bandenspanning voorwielen	2.4-3 bar	2.0 bar	
Diameter achterwielen	12`` x 2.00	16``x1.75	
Bandenspanning achterwielen	2.4-3 bar	2.0 bar	
Hoogte zadel	498mm - 627 mm	594mm - 762mm	
Hoogte handgrepen (gemeten vanaf de grond)	Hangt af van het model en bevestiging van het stuur	Hangt af van het model en bevestiging van het stuur	
Minimum hoogte pedaal	108mm	112mm	
Maximum hoogte pedaal	287mm	361mm	
Afstand tussen zadel en stuur	218mm - 229mm Regelbaar: 0 mm	279mm - 303 mm Regelbaar: -20 mm	
Draaicirkel	2000mm	2350mm	
Verstellingen achteraan	-	3	
Verstellingen vooraan	-	-	
Overbrengingsverhouding	-	184%	
Remmen	Klemrem - vooraan; Terugtraprem - Achteraan	V-rem – Vooraan; Terugtraprem - Achteraan	
Opslag en gebruikstemperatuur	5 °C - +41°C		
Opslag en gebruiksluchtvochtigheid	30% - 70%		
We behouden ons het recht voor om technische wijzigingen te introduceren. Meettolerantie ± 15 mm / 1,5 kg / °			

Tabel 1: Technische specificaties

1.3 Componenten

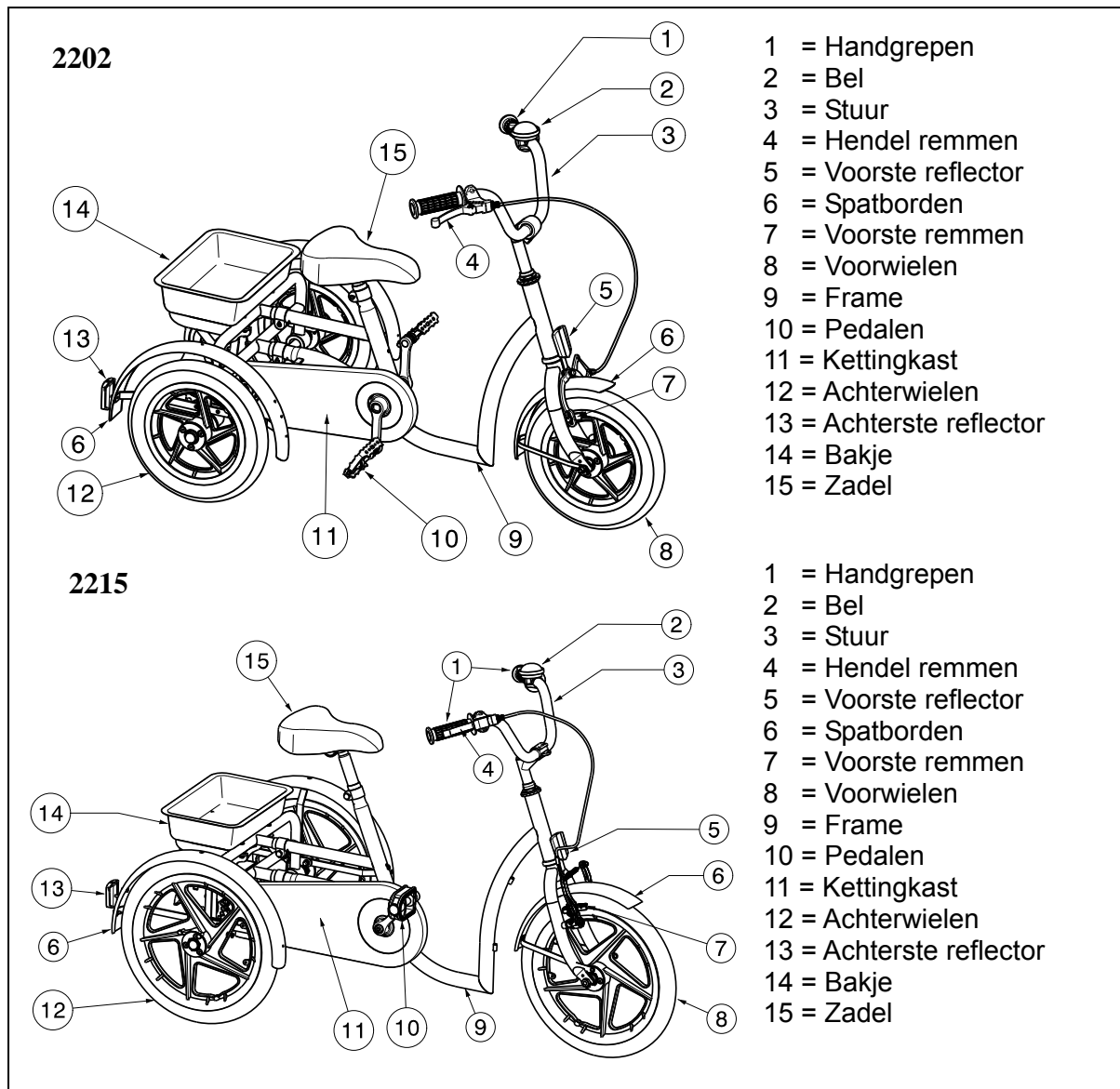

1.4 Locatie identificatieplaat

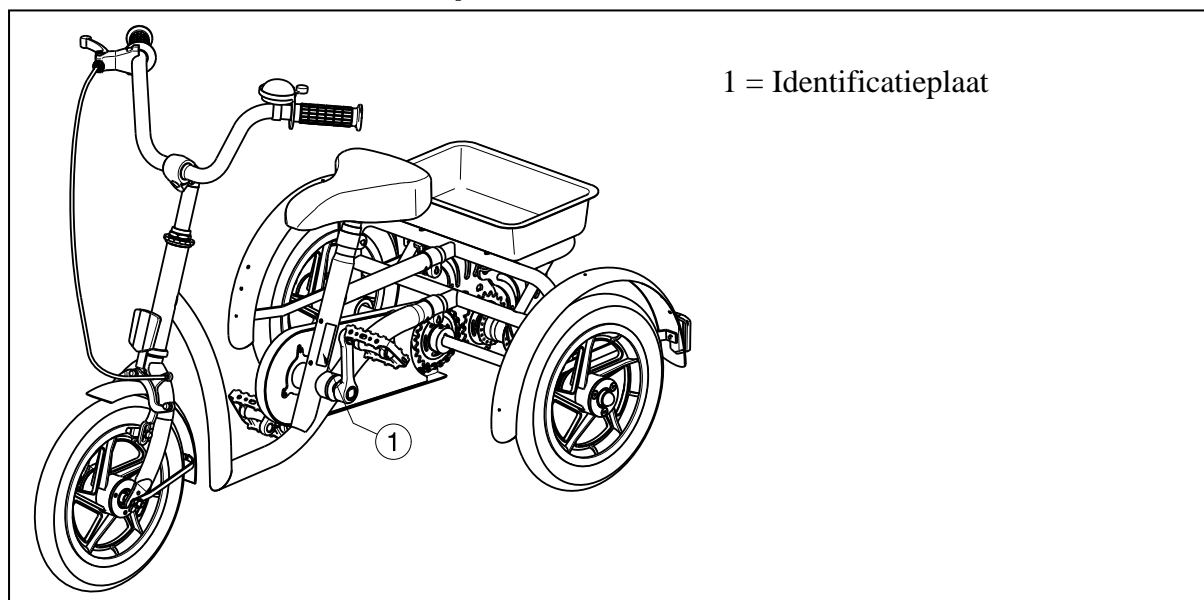

1.5 Accessoires

- Sturen
- Verstelbare stuurbeugel
- Positionering van de hand / riemen
- Blokkeersysteem stuur
- Ondersteuning rug / bekken
- Verstelbare zadels
- Pedalen met riemen / voetondersteuning
- Duwbeugel voor de ouders
- Verlichting
- Snelheidsmeter
- Houder voor drinkbus
- Spiegel

Neem contact op met de vakhandelaar voor meer informatie over accessoires. Hij geeft U graag advies.

1.6 Gebruikte symbolen



Maximum gewicht



CE conformiteit



Type aanduiding

1.7 Voor Uw veiligheid

- ⚠ Let erop dat geen voorwerpen en/of lichaamsdelen tussen de spaken van de wielen terechtkomen. Dit kan immers letsel en/of schade aan de driewielers veroorzaken.
- ⚠ Onderzoek het effect van een veranderd zwaartepunt op het gedrag van de driewielers (bijv. op hellingen, op zijdelingse hellingen of bij het overwinnen van hindernissen).
- ⚠ De driewielers moet gebruikt worden volgens de geldende verkeersregels.
- ⚠ Net zoals voor andere voertuigen geldt dat U niet mag rijden met de driewielers onder invloed van alcohol of geneesmiddelen.
- ⚠ Pas Uw rijstijl aan, aan de weer- en het verkeersomstandigheden.
- ⚠ Zorg ervoor dat U in het donker goed zichtbaar bent. Draag lichte kleding of kleding met reflectoren en zorg ervoor dat de reflectoren vooraan en achteraan de driewielers goed zichtbaar zijn.
- ⚠ Let erop dat de maximale belasting van Uw driewielers niet wordt overschreden.
- ⚠ Gevaar voor brandwonden– Wees voorzichtig bij het rijden in extreem warme of koude omgevingen (zon, extreme koude, sauna's, enz.) voor een bepaalde tijd en bij het aanraken - de oppervlakken kunnen de omgevingstemperatuur aannemen.
- ⚠ Wees voorzichtig bij het rijden in bochten, de driewielers kan zijn zijdelingse stabiliteit verliezen.

2 Gebruik

Dit hoofdstuk beschrijft het normaal gebruik. **Deze instructies zijn van toepassing voor de gebruiker en de vakhandelaar.**

De driewiel fiets wordt gemonteerd en ingesteld door Uw vakhandelaar. Enkel het stuur moet nog naar boven worden gezet. De instructies voor de montage en instellingen van de driewiel fiets staan in § 3.

2.1 Transport van de driewiel fiets

De beste manier om de driewiel fiets te verplaatsen is om gebruik te maken van de wielen en zo de driewiel fiets naar de gewenste plaats verder te rollen.

2.2 Bedienen van de remmen

⚠ WAARSCHUWING: De werking van de remmen wordt beïnvloed door slijtage en vervuiling van de banden (water, olie, slijk, ...) – Controleer voor elk gebruik de staat van de banden.

⚠ WAARSCHUWING: De remmen zijn instelbaar en kunnen verouderen – Controleer voor elk gebruik de goede werking van de remmen.

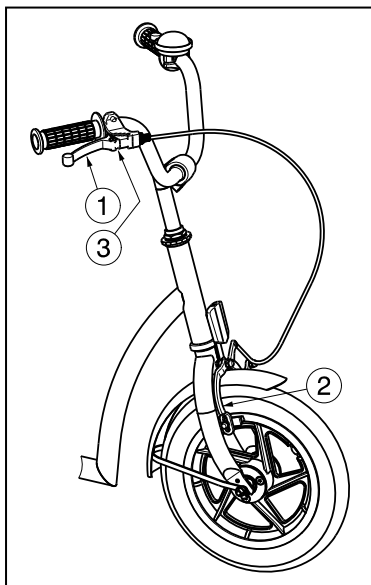

Om de rem van het voorwiel in te schakelen:

1. Druk de remhendel ① naar de handgreep.
2. De rem ② wordt tegen het voorwiel gedrukt.

Om de rem van het voorwiel los te maken:

1. Laat de remhendel ① los.

Activeren van de parkeerremmen:

Blokkeer de remmen door op de plaat ③ te duwen.

De rem voor het achterwiel kan met dezelfde instructies als voor het voorwiel worden geactiveerd. De kant links of rechts voor de hendel kan bij de aankoop worden beslist.

Om de terugtraprem ② van de achterwielen te activeren:

1. Draai de pedalen ① naar achteren.

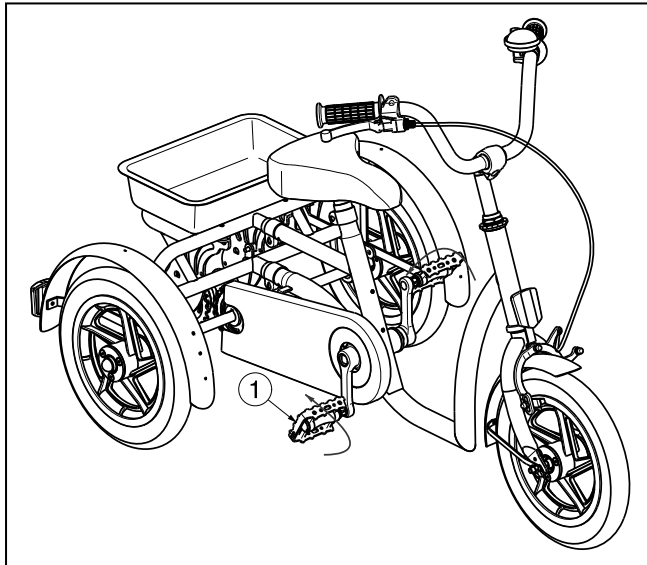

2.3 Bedienen van de versnellingen

De versnellingen zijn enkel beschikbaar voor de 2215 driewiel fiets.

⚠ VOORZICHTIG: Gevaar voor letsel - Let er op dat bij de bediening van de hendel deze slechts met één versnelling per keer over te schakelen en verminder tijdens het overschakelen de kracht die U op de pedalen uitoefent. Als U de pedalen met kracht ronddraait en daarbij de bediening van de schakelhendel probeert te forceren, bestaat de kans dat Uw voeten van de pedalen glijden en dat de fiets over kop slaat.

Draai de schakelhendel voor het overschakelen van elk van de drie versnellingen.

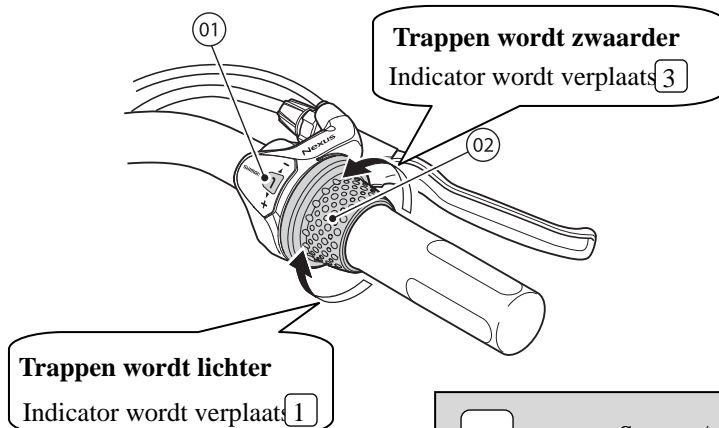

1 = Indicator
2 = Schakelhendel

1	Starten / rijden op zandige of onverharde wegen / Oprijden van hellingen / Vervoer van zware bagage / Rijden met wind tegen / Wanneer het licht brandt
2	Rijden op vlakke wegen
3	Rijden met hoge snelheid

3 Montage en instellingen

De in dit hoofdstuk beschreven instructies zijn bestemd voor de vakhandelaar.

De Vermeiren driewiel fietsen 2202, 2215 zijn voor Uw volledige comfort ontworpen. Deze driewiel fiets biedt verschillende aanpassingsmogelijkheden die verder in dit document worden behandeld.

Om een servicepunt of vakhandelaar in Uw buurt te vinden, neemt U contact op met de dichtstbijzijnde Vermeiren faciliteit. Een lijst van de Vermeiren faciliteiten zijn terug te vinden op de laatste bladzijde.

- ⚠ **WAARSCHUWING:** Risico bij onveilige instellingen - Gebruik enkel de instellingen beschreven in deze handleiding.
- ⚠ **WAARSCHUWING:** Variaties van de toelaatbare instellingen kunnen de stabiliteit van Uw driewiel fiets beïnvloeden (naar achteren of op zij kantelen).

3.1 Gereedschap

Om Uw driewiel fiets op te bouwen is het volgende gereedschap nodig:

- Steek-/ringsleutel set n° 13
- Inbussleutel set n° 5, 6

3.2 Leveringsomvang

De Vermeiren driewiel fietsen worden als volgt geleverd:

- 1 frame gemonteerd met achter- en voorwielen
- pedalen
- zadel
- stuur + handgrepen
- bel
- bakje
- handleiding
- accessoires

3.3 Aandraaimoment

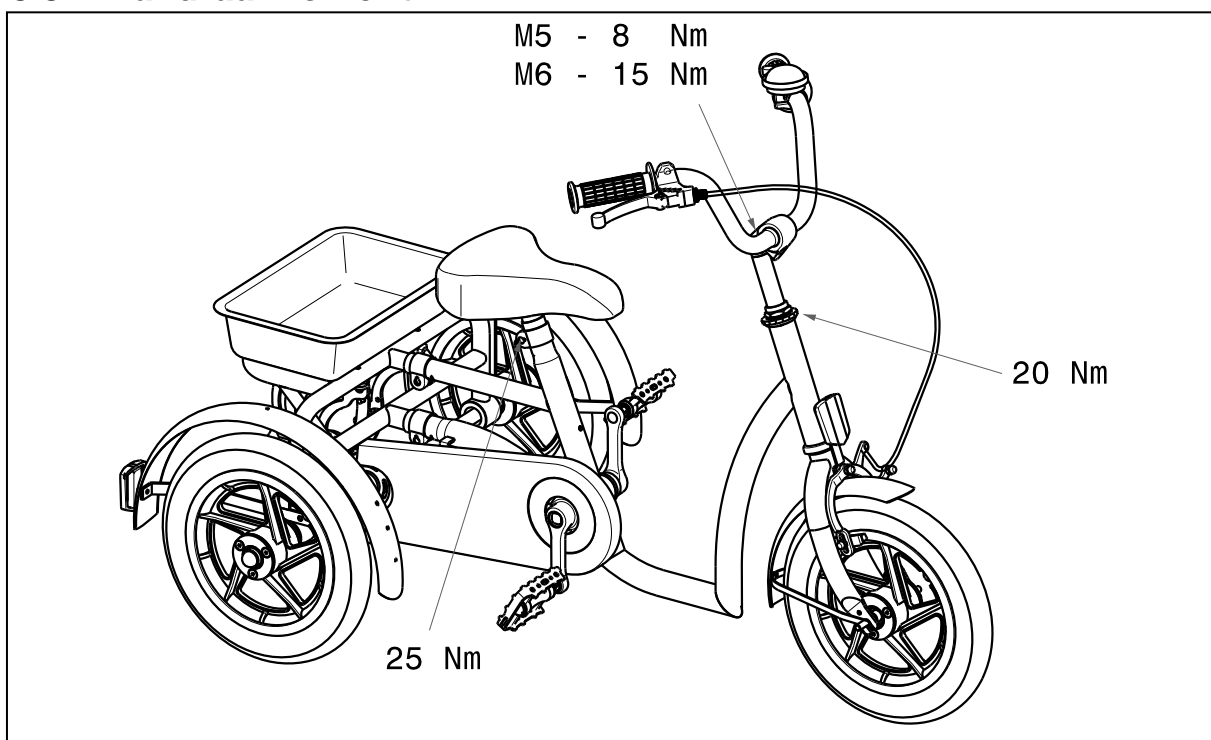

3.4 Afstellen van de remmen

Het afstellen van de remmen doet U als volgt:

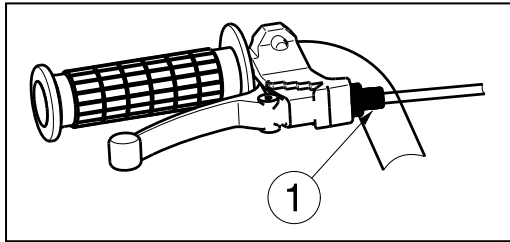

1. De spanning van de rem kan worden aangepast via de remkabel regelaar ①.

3.5 Aanpassen van de ketting

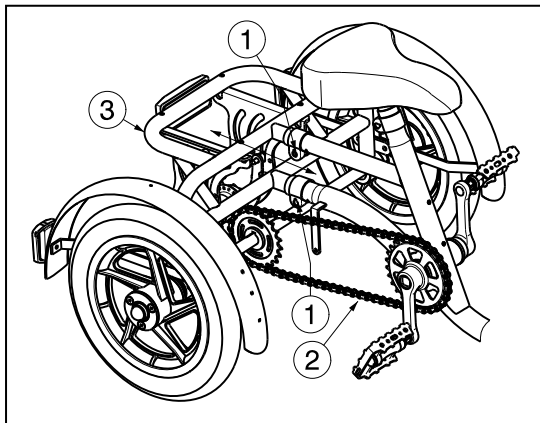

De wielen van de driewiel fiets worden aangedreven door een ketting ② op de achteras.

Voor eerste gebruik wordt de ketting ② in de fabriek afgesteld. Na enige tijd is het mogelijk dat de ketting ② van de as komt, de ketting ② moet worden aangespannen door het frame van de driewiel fiets te verlengen:

Achter de zadelbuis op het kader lopen horizontaal twee telescoopbuizen.

Door de klembouten ① op beide buizen los te schroeven, kan het kader ③ verlengd worden. Wanneer de ketting ② in het midden tussen de twee kettingwielen ca. 2 cm kan bewegen worden, is de kettingspanning voldoende.

Zet de klembouten ① vast, na het verstellen van de lengte van het frame

3.6 Aanpassen van het stuur

⚠ VOORZICHTIG: Gevaar voor letsel – Controleer dat het stuur goed is vastgemaakt voor de driewiel fiets te gebruiken.

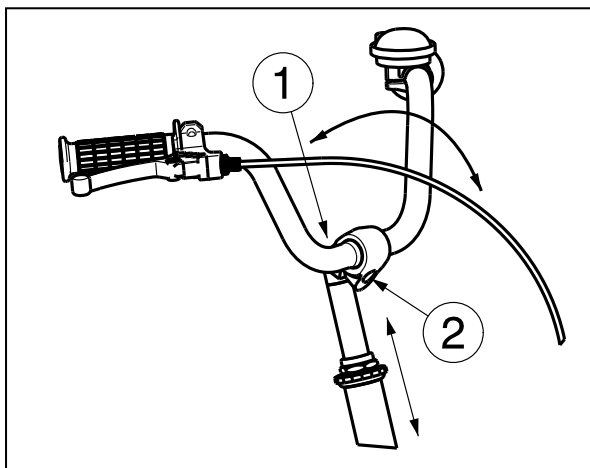

De hoogte en de hoek van het stuur kan gemakkelijk worden veresteld.

Instellen van de hoogte:

1. Verwijder de schroef ①.
2. Geef een zachte tik op de schroef.
3. Stel de hoogte van het stuur op een comfortabele positie in (traploos -- hangt af van het model van het stuur).
4. Draai de schroef ① goed vast.

Instellen van de hoek:

1. Verwijder de schroef ②.
2. Stel de hoek van het stuur op een comfortabele positie in (traploos).
3. Draai de schroef ② goed vast.

3.7 Aanpassen van het zadel

- ⚠ **VOORZICHTIG:** Gevaar voor letsel - Verstel het zadel niet wanneer de gebruiker op het zadel zit.
- ⚠ **VOORZICHTIG:** Gevaar voor letsel – Controleer dat het zadel goed is vastgemaakt voor de driewielers te gebruiken.

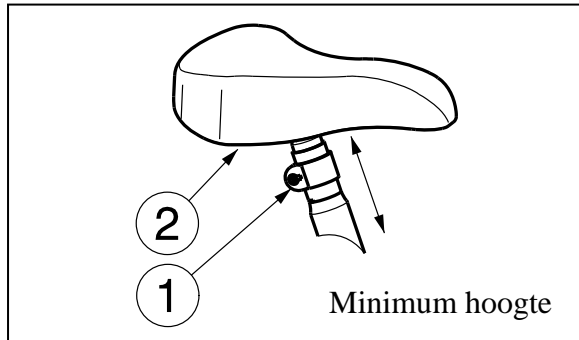

Stel de hoogte van het zadel als volgt in (traploos):

1. Verwijder de schroef ①.
2. Stel de hoogte van het zadel ② op een comfortabele positie in.
3. Draai de schroef ① goed vast.

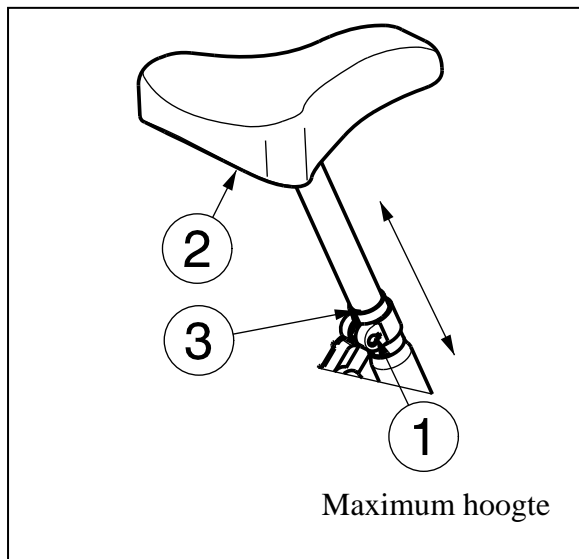

De maximum hoogte wordt aangeduid met een rechte lijn ③.

3.8 Banden wisselen

- ⚠ **VOORZICHTIG:** Laat voor demontage van de banden altijd eerst de lucht uit de band!
- ⚠ **VOORZICHTIG:** Kans op schade – Bij verkeerd gebruik kan de velg worden beschadigd.

Wanneer U de buitenbanden of binnenbanden wilt wisselen, vindt U hieronder enkele tips:

Voordat U een buitenband kan verwijderen, moet U eerst alle lucht uit de binnenband laten. Schuif vervolgens een bandenlichter tussen de buitenband en de velg. Daarna duwt U de bandenlichter langzaam en voorzichtig naar beneden. Daardoor wordt de buitenband over de velgrand getrokken. Beweeg de bandenlichter langs de rand van de velg, de buitenband springt uit de velg. Neem de buitenband en binnenband nu voorzichtig van de velg weg.

Voor U een nieuwe band monteert, dient U rekening te houden met het volgende:

Controleer het velgbed en de binnenkant van de band op vreemde voorwerpen en reinig indien nodig. Controleer de toestand van het velgbed, vooral in de buurt van de ventielopening. Gebruik alleen originele wisselstukken. De garantie geldt niet voor schade die wordt veroorzaakt door niet originele wisselstukken. Neem contact op met de vakhandelaar.

Montage:

- ⚠ WAARSCHUWING: Gevaar voor letsel – Controleer dat de vuldruk correct is.**
- ⚠ VOORZICHTIG: Gevaar voor letsel – Let erop dat bij de montage geen voorwerpen of lichaamsdelen tussen de band en de velgrand gekneld raken.**

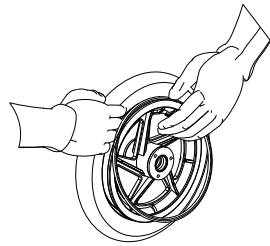

Leg de binnenband zonder lucht rond de velg. Let erop dat het ventiel door de ventielopening van de velg steekt.

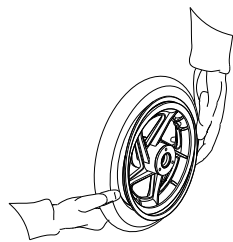

Neem de buitenband en druk deze beginnend achter het ventiel over de velgrand. Pomp de binnenband lichtjes op tot hij een ronde vorm aanneemt en leg deze in de band.

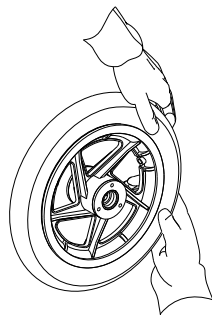

Wanneer de binnenband rondom zonder plooiën in de buitenband ligt (als er plooiën zijn: een beetje lucht aflaten), dan monteert U de bovenkant van de band te beginnen tegenover het ventiel voorzichtig met beide handen op het ventiel.

Controleer rondom en aan beide zijden of de binnenband niet tussen de bandhiel en velg is geklemd. Schuif het ventiel lichtjes terug en trek het weer uit zodat de band goed is gepositioneerd in de buurt van het ventiel.

Om de band correct op te pompen pompt U eerst lucht tot de band nog goed met de duim kan worden ingedrukt. Wanneer de controlelijn aan weerszijden van de band dezelfde afstand tot de velgrand aangeeft, is de band correct gecentreerd. Wanneer dit niet het geval is, dient U de lucht weer af te laten en de band opnieuw uit te lijnen. Pomp de band nu op tot de maximale bedrijfsdruk (let op de vuldruk!) en draai de kap op het ventiel.

Een correcte montage kan alleen worden gegarandeerd in de vakhandel. Bij werkzaamheden die niet zijn uitgevoerd door de vakhandel, vervalt de garantie.

Let bij het oppompen van de banden steeds op de correcte vuldruk. Deze waarde kunt U aflezen op de band.

Gebruik voor het oppompen uitsluitend geschikte pompen met een afleesschaal in bar. Op pompen die niet door de fabrikant zijn geleverd, geven wij geen garantie.

4 Onderhoud

Voor de onderhoudshandleiding van de driewiel fiets kan U de website van Vermeiren raadplegen: www.vermeiren.be.

Inhalt

Vorwort	2
1 Produkt beschreibung	3
1.1 Verwendungszweck	3
1.2 Technische Daten	4
1.3 Komponenten	5
1.4 Positionierung Typenschild	5
1.5 Zubehör	6
1.6 Zeichenerklärung	6
1.7 Für Ihre Sicherheit	6
2 Verwendung	7
2.1 Transport des Dreirads	7
2.2 Betätigen der Bremsen	7
2.3 Bedienung der Gangschaltung	8
3 Zusammenbau und Einstellung	9
3.1 Werkzeuge	9
3.2 Lieferumfang	9
3.3 Drehmoment	9
3.4 Einstellen der Bremsen	10
3.5 Einstellen der Kette	10
3.6 Einstellen des Lenkers	10
3.7 Einstellen des Sattels	11
3.8 Reifenwechsel	11
4 Wartung	12



Vorwort

Als Erstes möchten wir Ihnen für Ihr Vertrauen in unsere Produkte und den Kauf eines unserer Dreiräder danken.

Die Dreiräder von Vermeiren sind das Ergebnis langjähriger Forschung und Erfahrung. Bei der Entwicklung achten wir besonders auf die Benutzerfreundlichkeit und die Wartungsfreundlichkeit unserer Dreiräder.

Die Lebensdauer Ihres Dreirads ist stark von der Pflege und Wartung des Dreirads abhängig.

Diese Anleitung unterstützt Sie dabei, Ihr Dreirad und dessen Funktionen kennenzulernen.

Das Befolgen der Bedienungsanleitung und der Wartungshinweises bildet einen wesentlichen Teil der Gewährleistungsbedingungen.

Diese Bedienungsanleitung spiegelt die neuesten Produktentwicklungen wider. Das Unternehmen Vermeiren behält sich jedoch das Recht vor, Änderungen vorzunehmen. Dabei besteht keine Verpflichtung, die früher ausgelieferten Modelle anzupassen oder zu ersetzen.

Sollten Sie weitere Fragen haben, so wenden Sie sich bitte an Ihren Fachhändler.

1 Produkt beschreibung

1.1 Verwendungszweck

Dieses Dreirad ist für die Verwendung durch eine Person ausgelegt.

Das Dreirad ist für den Einsatz im Freien ausgelegt.

Der Benutzer kann mit dem Dreirad alleine fahren.

Die Ausstattungsvarianten erlauben den Einsatz des Elektrorollstuhls bei Gehbehinderung/Gehunfähigkeit aufgrund von:

- Gelenkkontrakturen oder -schäden
- Herzkrankheiten oder schwachem Blutkreislauf
- Gleichgewichtsstörungen
- Kachexie (Muskelschwund)
- und für ältere Menschen.

Bei der individuellen Versorgung sind außerdem:

- Körpergröße und -gewicht (max. 40 kg für 2202 und 60 kg für 2215)
- Körperlicher und geistiger Zustand
- Wohnverhältnisse
- Umgebung

zu beachten.

Das Dreirad sollte nicht verwendet werden, um schwere Gegenstände zu transportieren.

Verwenden Sie ausschließlich von Vermeiren genehmigtes Zubehör.

Für Schäden durch nicht oder mangelhaft durchgeführte Wartung oder durch Nichtbeachtung der folgenden Anweisungen übernimmt der Hersteller keine Haftung.

Das Befolgen der Bedienungsanleitung und der Wartungshinweise bildet einen wesentlichen Teil der Garantiebedingungen.

Sehbehinderte können sich zur Erläuterung der Bedienungsanleitung an den Händler wenden.

1.2 Technische Daten

Die technischen Daten unten gelten für die Standard-Einstellungen des Dreirads.

Hersteller	Vermeiren		
Adresse	Vermeirenplein 1/15, B-2920 Kalmthout		
Typ	Dreirad		
Beschreibung	2202 Aqua, Safari	2215 Sporty, Happy	
Max. zulässiges Gewicht des fahrers	40 kg	60 kg	
Höchstlast Korb	5 kg	5 kg	
Gesamtbreite	648mm	648mm	
Gesamtlänge	1110mm	1294mm	
Gesamthöhe	726mm - 838 mm	827mm - 940mm	
Gesamtgewicht	14,05kg	16,5kg	
Maximale, sichere Steigung	7°	7°	
Bodenfreiheit	85mm	100mm	
Höhe des Rahmenrohrs (Durchstiegshöhe)	118mm	133mm	
Durchmesser Vorderreifen	12`` x 2.00	16``x1.75	
Luftdruck Vorderreifen	2.4-3 bar	2.0 bar	
Durchmesser Hinterreifen	12`` x 2.00	16``x1.75	
Luftdruck Hinterreifen	2.4-3 bar	2.0 bar	
Sattelhöhe	498mm - 627 mm	594mm - 762mm	
Höhe der Griffe (vom Boden gemessen)	Abhängig vom Modell des Lenkers und der Lenkerhalterung	Abhängig vom Modell des Lenkers und der Lenkerhalterung	
Mindesthöhe Pedale	108mm	112mm	
Maximale Höhe Pedale	287mm	361mm	
Abstand zwischen Sattel und Lenker	218mm - 229mm Verstellung: 0 mm	279mm - 303 mm Verstellung: -20 mm	
Wendekreis	2000mm	2350mm	
Zahnrad hinten	-	3	
Zahnrad vorne	-	-	
Übersetzungsverhältnis	-	184%	
Bremsen	Standard-Felgenbremse – Vorne, Rücktrittbremse – Hinten	V-Brake-Felgenbremse – Vorne, Rücktrittbremse – Hinten	
Temperaturbereich für Lagerung und Nutzung	+ 5 °C - +41°C		
Luftfeuchtigkeitsbereich für Lagerung und Nutzung	30% - 70%		
Technische Änderungen vorbehalten. Messtoleranzen ± 15 mm / 1,5 kg / °			

Tabelle 1: Technische Daten

1.3 Komponenten



1.4 Positionierung Typenschild

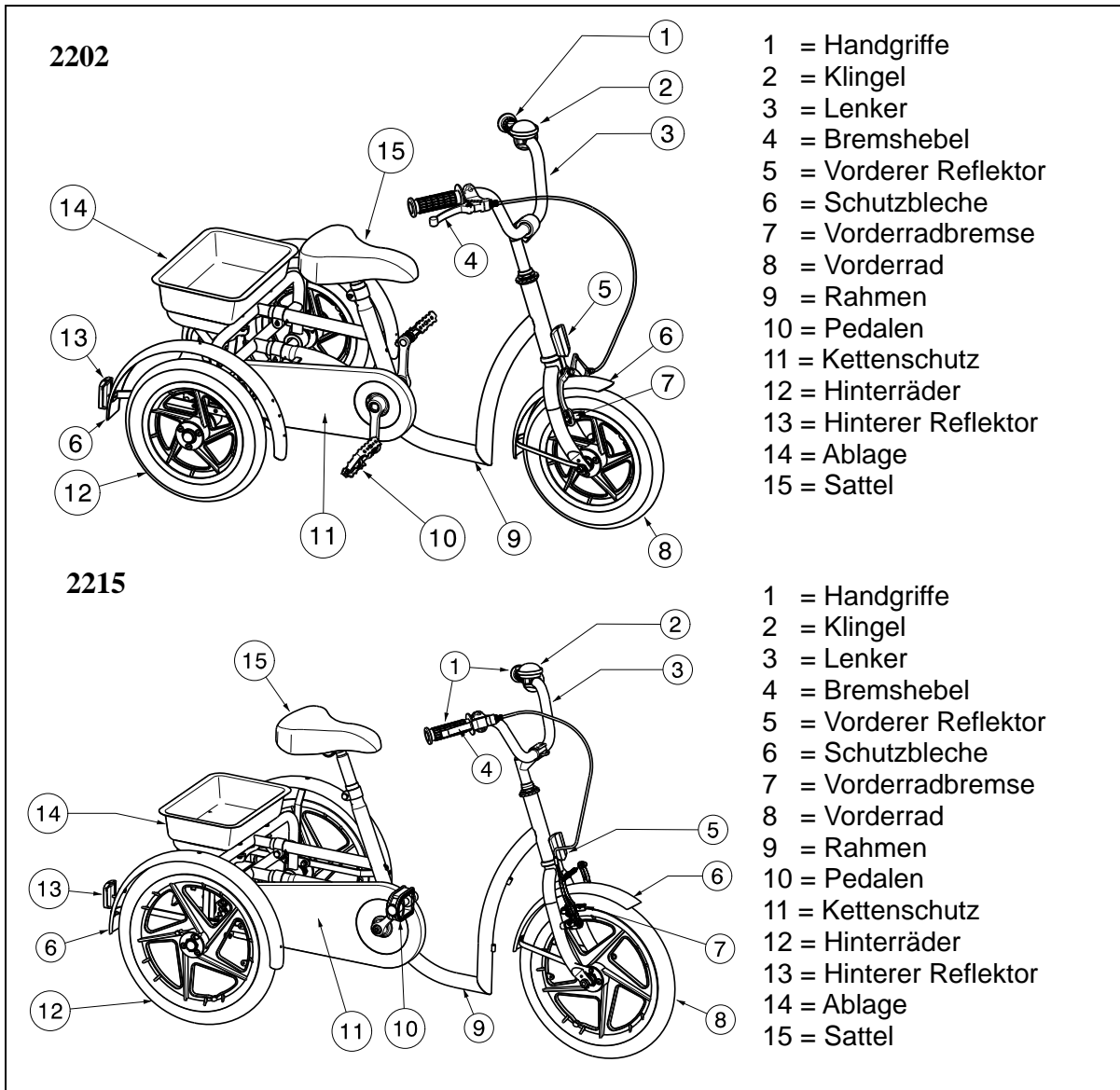
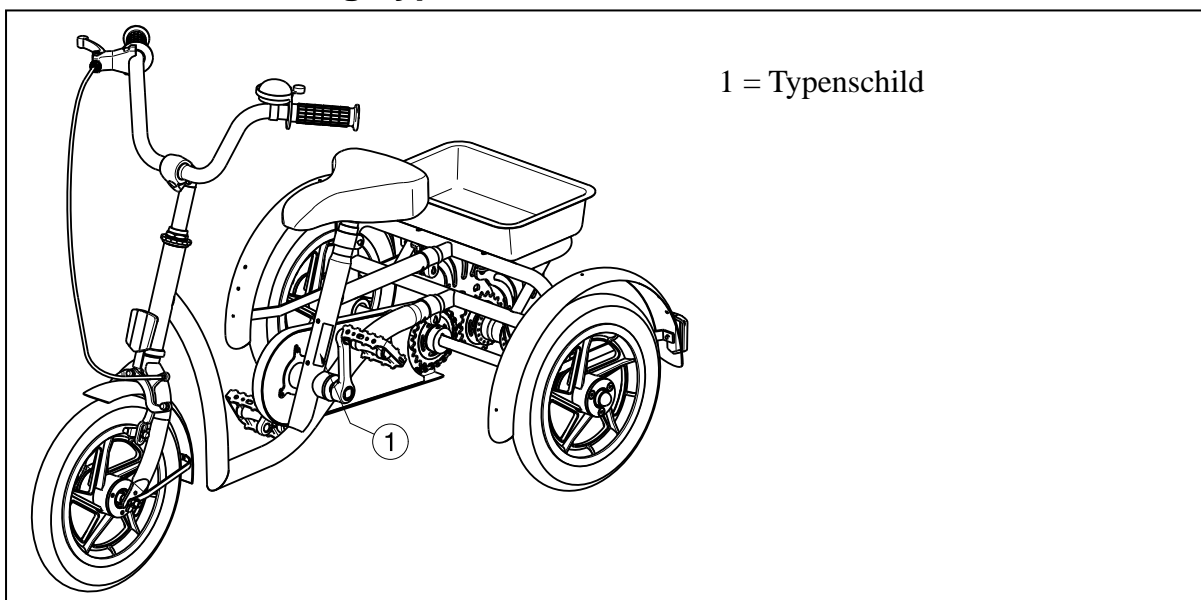

1.5 Zubehör

- Lenker
- Einstellbare Lenkerhalterung
- Handsicherung/-riemen
- Lenkerverriegelung
- Rückenlehne/Beckenunterstützung
- Einstellbarer Sattel
- Pedale mit Sicherungsriemen/Fußstütze
- Schiebestange für Eltern
- Beleuchtung
- Tachometer
- Getränkehalter
- Spiegel

Für Zubehör setzen Sie sich mit Ihrem Fachhändler in Verbindung. Er berät Sie gern.

1.6 Zeichenerklärung



Max. zulässiges Gewicht



CE-Konformität



Typenbezeichnung

1.7 Für Ihre Sicherheit

- ⚠ Um Verletzungen und/oder Schäden an Ihrem Dreirad zu verhindern, stellen Sie sicher, dass keine Gegenstände und/oder Körperteile in die Speichen der Räder geraten.
- ⚠ Machen Sie sich mit den Auswirkungen einer Gewichtsverlagerung auf das Verhalten des Dreirads vertraut, zum Beispiel an Steigungen und Gefällen, seitlichen Neigungen oder beim Überwinden von Hindernissen.
- ⚠ Das Dreirad muss unter Einhaltung der geltenden Verkehrsregeln verwendet werden.
- ⚠ Beim Fahren mit dem Dreirad dürfen Sie wie beim Führen aller anderen Fahrzeuge nicht unter dem Einfluss von Alkohol oder Medikamenten stehen.
- ⚠ Passen Sie Ihre Fahrweise an die Wetter- und Verkehrsbedingungen an.
- ⚠ Um in der Dunkelheit besser gesehen zu werden, tragen Sie möglichst helle Kleidung oder Kleidung mit Reflektoren und stellen Sie sicher, dass die vorne und hinten am Dreirad angebrachten Reflektoren gut sichtbar sind.
- ⚠ Überschreiten Sie keinesfalls die maximale Belastung des Dreirads.
- ⚠ Verbrennungsgefahr – Achten Sie beim Fahren in heißen oder kalten Umgebungen (Sonneneinstrahlung, extreme Kälte, Saunen usw.) darauf, dass der Umgebungstemperatur ausgesetzte Teile ausreichend lange abkühlen können.
- ⚠ Gehen Sie beim Fahren in Kurven vorsichtig vor, um ein seitliches Ausbrechen des Dreirads zu vermeiden.

2 Verwendung

In diesem Kapitel wird die tägliche Verwendung beschrieben. **Diese Anweisungen richten sich an den Benutzer und den Fachhändler.**

Das Dreirad wird von Ihrem Fachhändler vollständig zusammengebaut. Nur die Höhe des Lenkers muss noch angepasst werden. Anweisungen für den Fachhändler, wie das Dreirad zusammengebaut und eingerichtet wird, befinden sich in § 3.

2.1 Transport des Dreirads

Bewegen Sie das Dreirad am besten mithilfe der Räder und rollen Sie es an den gewünschten Ort.

2.2 Betätigen der Bremsen

- ⚠ **WARNUNG:** Die ordnungsgemäße Funktion der Bremsen kann durch Verschleiß oder Schmutz (auch Wasser, Öl, Schlamm usw.) beeinträchtigt werden. Überprüfen Sie daher vor jeder Rollstuhlnutzung den Zustand der Reifen.
- ⚠ **WARNUNG:** Die Bremsen sind einstellbar und können verschleifen. Überprüfen Sie daher vor jeder Rollstuhlnutzung den Zustand der Bremsen.

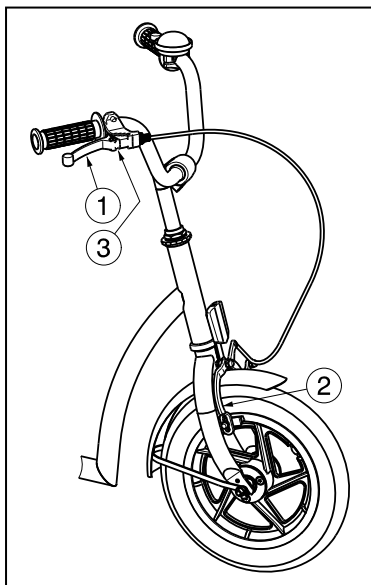

So betätigen Sie die Vorderradbremse:

1. Ziehen Sie den Bremshebel ① in Richtung Griff.
2. Die Bremse ② wird gegen das Vorderrad gedrückt.

So lösen Sie die Vorderradbremse:

1. Lassen Sie den Bremshebel los ①.

Aktivieren der Feststellbremse:

Blockieren Sie die Bremse, indem Sie auf die Platte ③ drücken.

Die Hinterradbremse wird ebenso betätigt wie die Vorderradbremse. Beim Kauf kann die Anbringung des Hebels auf der linken oder rechten Seite gewählt werden.

So betätigen Sie die Rücktrittbremse ② an den Hinterrädern:

1. Treten Sie mit den Pedalen ① rückwärts.

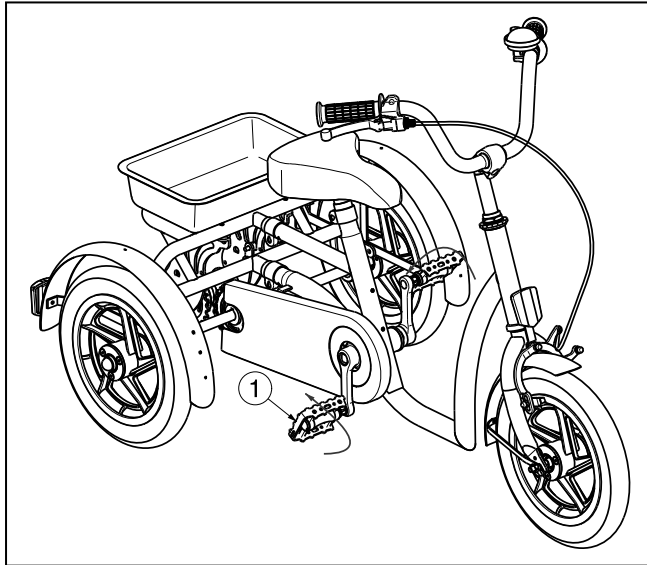

2.3 Bedienung der Gangschaltung

Nur das Dreirad 2215 ist mit einer Gangschaltung ausgestattet.

⚠ VORSICHT: Verletzungsgefahr – Achten Sie darauf, nur jeweils einen Gang zu schalten und verringern Sie beim Schalten die Kraft auf die Pedale. Wenn Sie versuchen, den Schalthebel mit Gewalt zu bewegen, während Sie kräftig in die Pedale treten, können sich Ihre Füße von den Pedalen lösen und das Dreirad kann umkippen.

Drehen Sie den Schalthebel, um durch die drei Gänge zu schalten.

Das Treten wird schwerer
Anzeige bewegt sich in Richtung ③

Das Treten wird leichter
Anzeige bewegt sich in Richtung ①

1 = Anzeige
2 = Schalthebel

1	Anfahren/Fahren auf sandigen oder rauen Fahrbahnen/Fahren an Steigungen/Transportieren schwerer Lasten/Fahren mit Gegenwind/Fahren mit eingeschaltetem Licht
2	Fahren auf flachen Fahrbahnen
3	Fahren mit hoher Geschwindigkeit

3 Zusammenbau und Einstellung

Die Anweisungen in diesem Kapitel richten sich an den Fachhändler.

Die Dreiräder 2202 und 2215 von Vermeiren wurden für höchsten Fahrkomfort ausgelegt. Das Dreirad kann wie unten beschrieben an die individuellen Bedürfnisse angepasst werden.

Um einen Fachhändler in Ihrer Nähe zu finden, stehen Ihnen unsere Niederlassungen gerne zur Verfügung. Eine Auflistung aller Vermeiren Niederlassungen finden Sie auf der letzten Seite dieser Gebrauchsanweisung.

⚠ WARNUNG: Nutzen Sie das Produkt nur gemäß den technischen Vor- und Angaben dieser Gebrauchsanweisung.

⚠ WARNUNG: Die Stabilität Ihres Dreirads kann sich im Rahmen der zulässigen Anpassung ändern (kippen nach hinten oder zur Seite).

3.1 Werkzeuge

Für die Montage des Dreirads werden die folgenden Werkzeuge benötigt:

- Schraubenschlüsselsatz Größe 13
- Inbusschlüsselsatz Größe 5, 6

3.2 Lieferumfang

Im Lieferumfang der Dreiräder von Vermeiren ist Folgendes enthalten:

- 1 Rahmen mit Hinter- und Vorderrädern
- pedale
- sattel
- lenker + Griffe
- klingel
- korb
- gebrauchsanweisung
- zubehör

3.3 Drehmoment

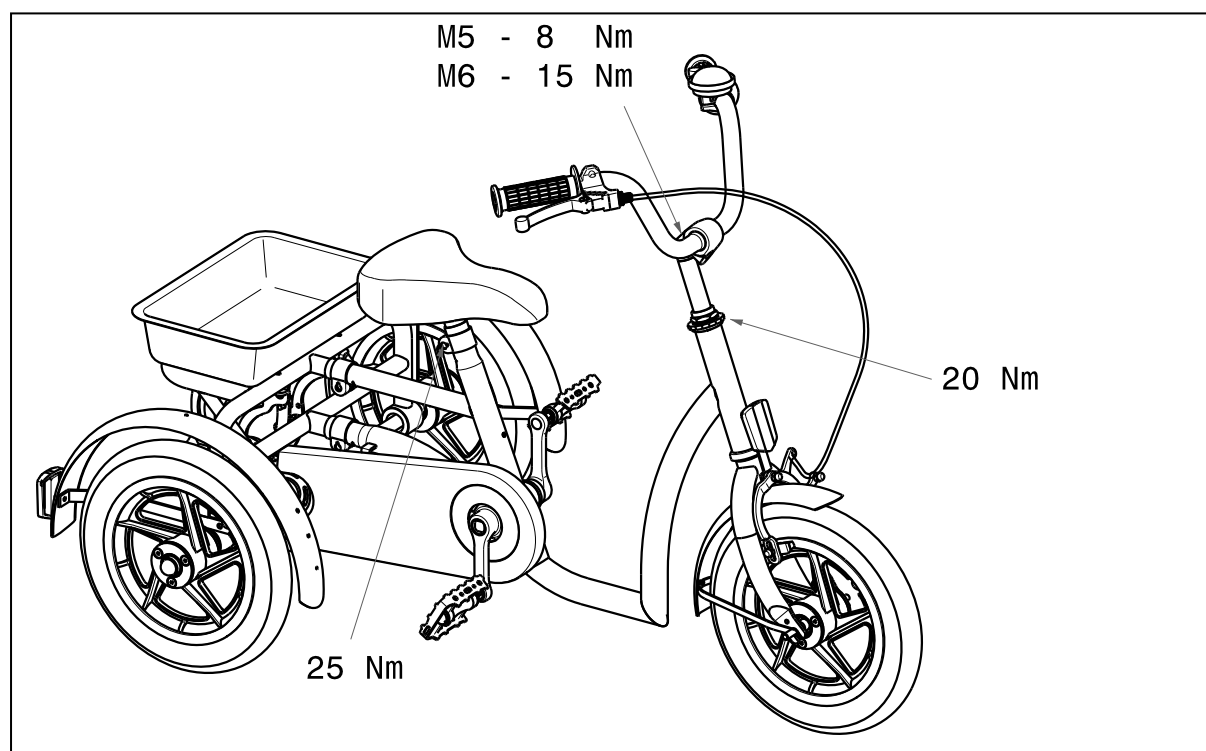

3.4 Einstellen der Bremsen

So stellen Sie die Bremsen ein:

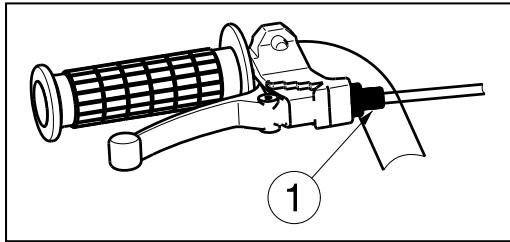

1. Die Feststellkraft der Bremse kann mit dem Bremszugeinsteller ① eingestellt werden.

3.5 Einstellen der Kette

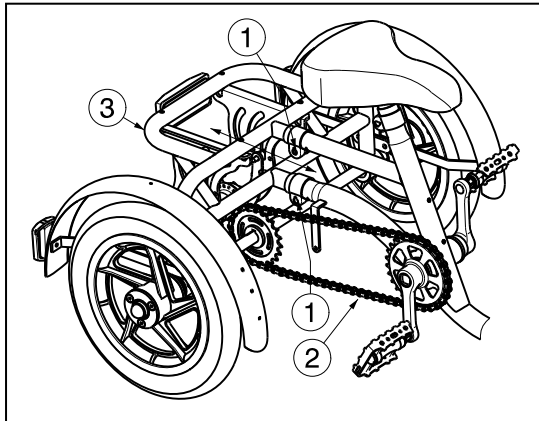

Die Räder des Dreirads werden durch eine Kette ② an der Hinterachse angetrieben.

Die Kette ② wird anfänglich ab Werk eingestellt. Falls die Kette ② nach einer gewissen Zeit von der Achse springt, muss die Kette ② durch Anpassen der Rahmenlänge des Dreirads gespannt werden:

Am Rahmen hinter dem Sattelrohr befinden sich zwei horizontal montierte Rohre, die in der Länge verstellbar sind.

Durch Lösen der Klemmschrauben ① an beiden Rohren kann der Rahmen ③ verlängert werden. Wenn die Kette zwischen den beiden Kettenrädern um ± 20 mm bewegt werden kann, hat die Kette ② die korrekte Spannung.

Ziehen Sie die beiden Klemmschrauben ① nach Einstellen der Rahmenlänge wieder an.

3.6 Einstellen des Lenkers

⚠ VORSICHT: Verletzungsgefahr – Stellen Sie vor Verwendung des Dreirads sicher, dass der Lenker ordnungsgemäß befestigt ist.

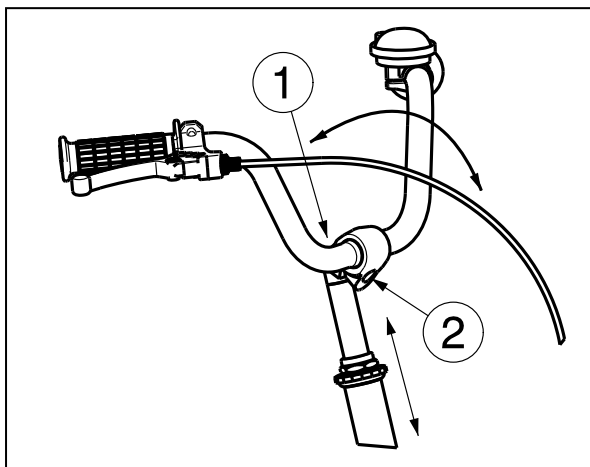

Die Höhe und der Winkel des Lenkers können problemlos eingestellt werden.

Einstellen der Höhe:

1. Lösen Sie die Schraube ①.
2. Klopfen Sie leicht auf den Kopf des Kegels.
3. Stellen Sie die Höhe des Lenkers auf eine komfortable Position ein (stufenlos – abhängig von Lenkermodell).
4. Setzen Sie die Schraube ① wieder ein und ziehen diese handfest an.

Einstellwinkel:

1. Lösen Sie die Schraube ②.
2. Stellen Sie den Winkel des Lenkers auf eine komfortable Position ein (stufenlos).
3. Setzen Sie die Schraube ② wieder ein und ziehen diese handfest an.

3.7 Einstellen des Sattels

- ⚠ **VORSICHT:** Verletzungsgefahr – Verstellen Sie den Sattel keinesfalls, wenn der Benutzer auf dem Sattel sitzt.
- ⚠ **VORSICHT:** Verletzungsgefahr – Stellen Sie vor Verwendung des Dreirads sicher, dass der Sattel ordnungsgemäß befestigt ist.

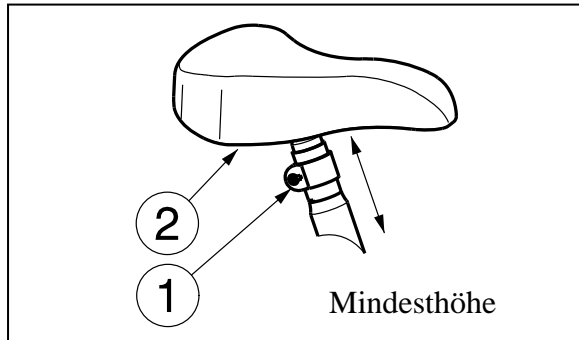

Stellen Sie die Höhe des Sattels wie folgt ein (stufenlos):

1. Lösen Sie die Schraube ①.
2. Stellen Sie die Höhe des Sattels ② auf eine komfortable Position ein.
3. Setzen Sie die Schraube ① wieder ein und ziehen diese handfest an.

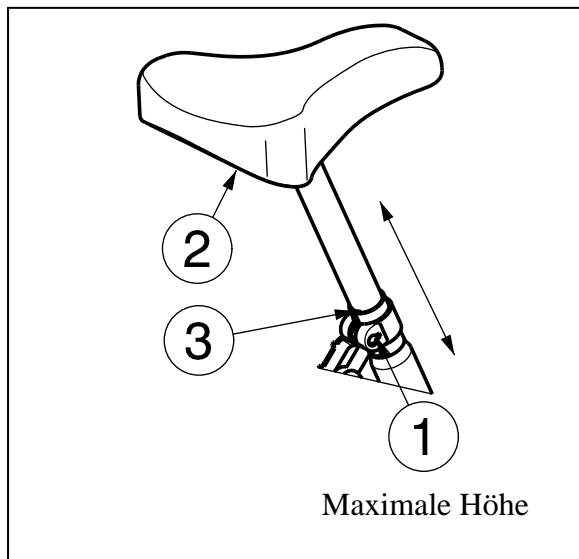

Die maximale Höhe ist mit einer Linie ③ gekennzeichnet.

3.8 Reifenwechsel

- ⚠ **VORSICHT:** Vor dem Entfernen muss die Luft aus dem Reifen entwichen sein.
- ⚠ **VORSICHT:** Gefahr von Sachschäden - Bei unsachgemäßer Handhabung können Schäden an der Felge entstehen.

Sollten Sie die Reifen oder Schläuche auswechseln wollen, beachten Sie bitte Folgendes:

Bevor Sie einen Reifen entfernen können, muss die gesamte Luft aus dem Reifen gelassen werden. Stecken Sie dann einen Reifenheber zwischen Reifen und Felge. Drücken Sie dann den Reifenheber langsam und vorsichtig nach unten. Dadurch wird der Reifen über den Felgenrand gezogen. Wenn Sie danach mit dem Reifenheber an der Felge entlanggehen, springt die Decke aus der Felge. Nun können Sie den Reifen von der Felge abnehmen und dann den Schlauch entfernen.

Vor der Montage des neuen Schlauchs sollten Sie Folgendes beachten:

Prüfen Sie das Felgenbett und die Reifeninnenwand auf Fremdkörper und reinigen Sie diese gegebenenfalls gründlich. Überprüfen Sie den Zustand des Felgenbetts, besonders an der Ventilöffnung. Verwenden Sie bitte nur Originalersatzteile. Bei Beschädigungen durch Ersatzteile, die keine Originalersatzteile sind, übernehmen wir keine Haftung. Setzen Sie sich mit Ihrem Fachhändler in Verbindung.

Montage:

- ⚠ WARNUNG: Verletzungsgefahr - Prüfen Sie, ob der Luftdruck korrekt ist.**
- ⚠ VORSICHT: Verletzungsgefahr - Achten Sie darauf, dass bei der Montage keine Gegenstände oder Körperteile zwischen Reifen und Felge eingeklemmt werden.**

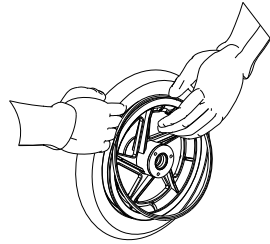

Legen Sie den Schlauch ohne Luftbefüllung rundum in die Felgenmitte. Achten Sie darauf, dass das Ventil durch die Ventilöffnung der Felge hinausragt.

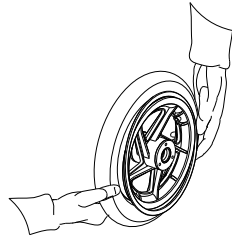

Nehmen Sie nun den Reifen und drücken Sie diesen hinter dem Ventil beginnend über den Felgenrand. Pumpen Sie den Schlauch etwas auf, bis er eine runde Form annimmt, und drücken Sie ihn unter den Reifen.

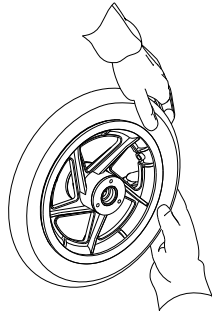

Liegt der Schlauch rundherum faltenlos im Reifen (wirft er Falten, etwas Luft ablassen), drücken Sie den Reifen am Ventil beginnend von oben her leicht mit beiden Händen auf die Felge.

Vergewissern Sie sich, dass der Schlauch rundherum und an beiden Seiten nicht zwischen Reifenwulst und Felge eingeklemmt ist. Schieben Sie das Ventil leicht nach innen und ziehen Sie es wieder heraus, damit der Reifen im Ventilbereich gut sitzt.

Füllen Sie beim Aufpumpen erst soviel Luft ein, dass sich der Reifen noch gut mit dem Daumen eindrücken lässt. Weist die Kontrolllinie auf beiden Reifenseiten den gleichen Abstand zum Felgenrand auf, sitzt der Reifen zentrisch. Wenn nicht, lassen Sie die Luft wieder ab und richten Sie den Reifen neu aus. Pumpen Sie nun den Reifen bis zum maximalen Betriebsdruck auf (Fülldruck beachten!) und drehen Sie die Staubkappe auf das Ventil.

Eine sachgerechte Montage ist nur durch den Fachmann gewährleistet. Bei Arbeiten, die nicht vom Fachmann ausgeführt werden, entfällt der Garantieanspruch.

Achten Sie bei der Befüllung der Reifen immer auf den korrekten Fülldruck. Diesen können Sie seitlich am Reifen ablesen.

Verwenden Sie zum Befüllen nur ordnungsgemäße Luftfülleinrichtungen mit Messskalen in bar. Für Schäden, die durch Verwendung von Luftfülleinrichtungen stammen, die nicht vom Hersteller mitgeliefert worden sind, übernehmen wir keine Gewährleistung.

4 **Wartung**

Hinweise zur Wartung des Dreirads entnehmen Sie bitte der Website von Vermeiren: www.vermeiren.de.

Indice

Premessa	2
1 Descrizione del prodotto	3
1.1 Destinazione d'uso.....	3
1.2 Specifiche tecniche.....	4
1.3 Schema	5
1.4 Posizione della targhetta di identificazione.....	5
1.5 Accessori	6
1.6 Significato dei simboli	6
1.7 Regole per la sicurezza.....	6
2 Utilizzo	7
2.1 Trasporto del triciclo	7
2.2 Utilizzo dei freni.....	7
2.3 Funzionamento della leva del cambio.....	8
3 Installazione e regolazione	8
3.1 Attrezzi	8
3.2 Modalità di consegna	9
3.3 Momento torcente	9
3.4 Regolazione dei freni	9
3.5 Regolazione della catena.....	10
3.6 Regolazione dell'impugnatura.....	10
3.7 Regolazione della sella.....	10
3.8 Sostituzione degli pneumatici	11
4 Manutenzione	12



Premessa

Ringraziamo per la fiducia accordataci con l'acquisto di uno dei nostri tricicli.

I tricicli Vermeiren sono il risultato di molti anni di ricerca ed esperienza. Durante lo sviluppo, è stata dedicata attenzione speciale alla facilità d'uso e alla praticità del triciclo.

La durata del triciclo dipende fortemente dalla cura e manutenzione che vi si dedicano.

Il presente manuale ha lo scopo di aiutare ad acquisire familiarità con il funzionamento del triciclo.

Attenersi alle istruzioni operative e di manutenzione costituisce parte integrante della garanzia.

Il manuale riflette gli sviluppi più recenti dei prodotti. Vermeiren si riserva il diritto di apportare modifiche senza preavviso, senza essere tenuta a sostituire o adattare modelli forniti in precedenza.

Per qualsiasi chiarimento, rivolgersi al rivenditore specializzato.

1 Descrizione del prodotto

1.1 Destinazione d'uso

Il triciclo è destinato al trasporto di una sola persona.

Il triciclo può essere utilizzato in spazi esterni.

L'utente può utilizzare il triciclo da solo.

Le diverse versioni di allestimento degli accessori e la concezione modulare consentono l'utilizzo della carrozzina da parte di persone con impossibilità/difficoltà di deambulazione in seguito a:

- contratture o lesioni articolari
- insufficienza cardiaca e cardiocircolatoria
- disturbi dell'equilibrio
- cachessia (deterioramento della massa muscolare)
- e per usi geriatrici.

Nella valutazione delle esigenze personali, si consiglia di tenere in considerazione i seguenti fattori:

- corporatura e peso corporeo (40 kg max per 2202 e 60 kg max per 2215)
- condizioni psico-fisiche
- abitazione
- ambiente

Il triciclo non deve essere utilizzato per il trasporto di oggetti pesanti.

Utilizzare solo gli accessori approvati da Vermeiren.

La casa costruttrice non può essere ritenuta responsabile per danni causati da mancanza di manutenzione adeguata o risultanti dal mancato rispetto delle istruzioni contenute nel presente manuale.

La conformità con le istruzioni operative e di manutenzione è parte integrante della garanzia.

I pazienti con problemi di vista possono contattare il rivenditore per le istruzioni d'uso.

1.2 Specifiche tecniche

I termini tecnici riportati di seguito sono applicabili al triciclo con configurazione standard.

Produttore	Vermeiren		
Indirizzo	Vermeirenplein 1/15, B-2920 Kalmthout		
Tipo	Triciclo		
Descrizione	2202 Aqua, Safari	2215 Sporty, Happy	
Peso massimo dell'utilizzatore	40 kg	60 kg	
Carico massimo del cestello	5 kg	5 kg	
Larghezza complessiva	648mm	648mm	
Lunghezza complessiva	1110mm	1294mm	
Altezza complessiva	726mm - 838 mm	827mm - 940mm	
Peso totale	14,05kg	16,5kg	
Pendenza massima consentita	7°	7°	
Altezza minima da terra	85mm	100mm	
Altezza tubo del telaio (altezza ingresso)	118mm	133mm	
Diametro pneumatici anteriori	12`` x 2.00	16``x1.75	
Pressione pneumatici anteriori	2.4-3 bar	2.0 bar	
Diametro pneumatici posteriori	12`` x 2.00	16``x1.75	
Pressione pneumatici posteriori	2.4-3 bar	2.0 bar	
Altezza sella	498mm - 627 mm	594mm - 762mm	
Altezza impugnature (misurata da terra)	Dipende del modello del manubrio e dal supporto del manubrio	Dipende del modello del manubrio e dal supporto del manubrio	
Altezza minima pedale	108mm	112mm	
Altezza massima pedale	287mm	361mm	
Distanza tra sella e manubrio	218mm - 229mm Regolabile: 0 mm	279mm - 303 mm Regolabile: -20 mm	
Diametro sterzata	2000mm	2350mm	
Marcia in avanti	-	3	
Marcia indietro	-	-	
Rapporto marce	-	184%	
Freni	Morsa freno - anteriore; Torpedo - posteriore	Freno V - anteriore; Torpedo - posteriore	
Temperatura per utilizzo e conservazione	+ 5 °C - +41°C		
Umidità per utilizzo e conservazione	30% - 70%		
La casa produttrice si riserva il diritto di apportare modifiche tecniche. Tolleranza misurazioni ± 15 mm / 1,5 kg / °			

Tabella 1: Specifiche tecniche

1.3 Schema



1.4 Posizione della targhetta di identificazione

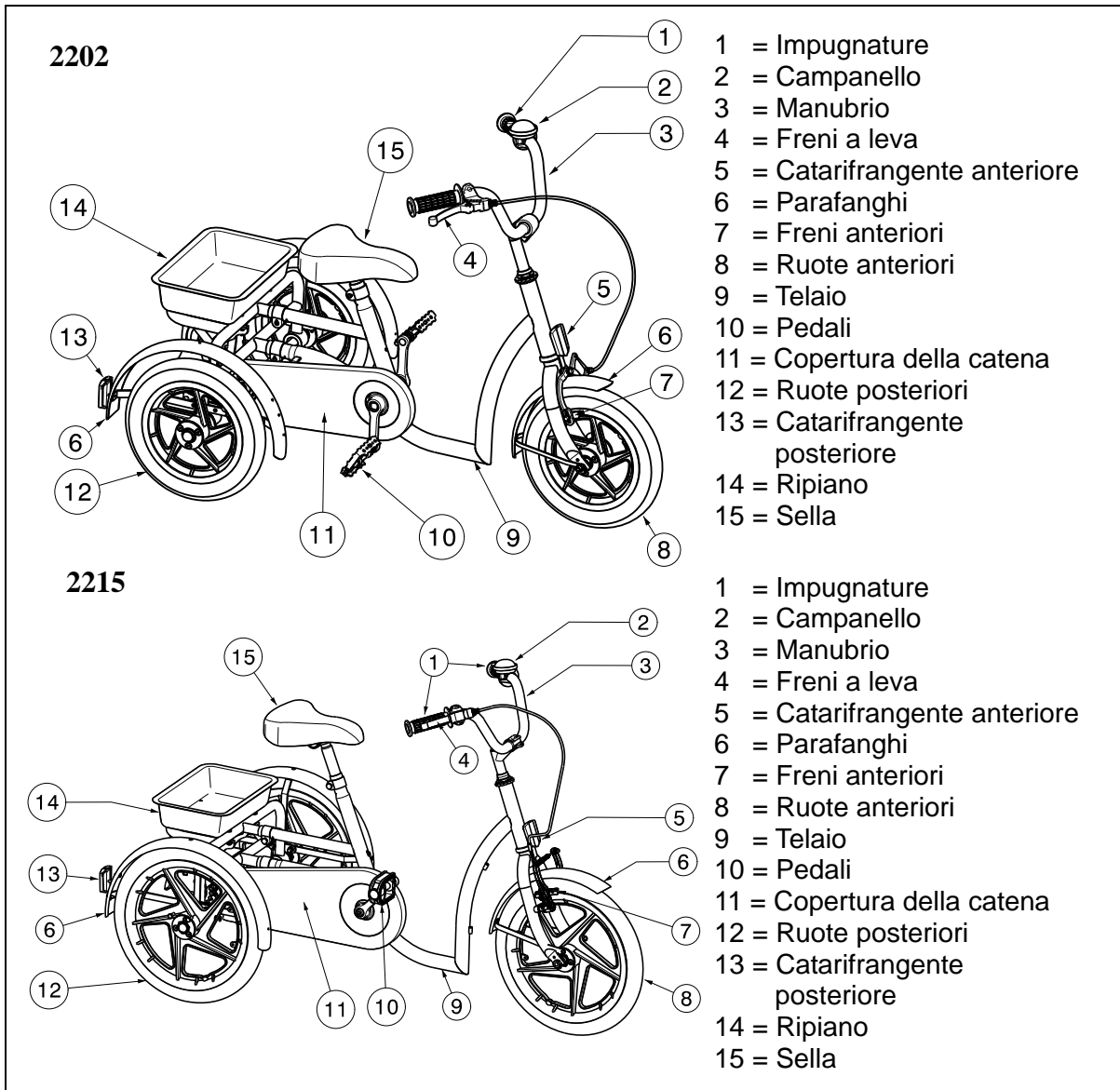
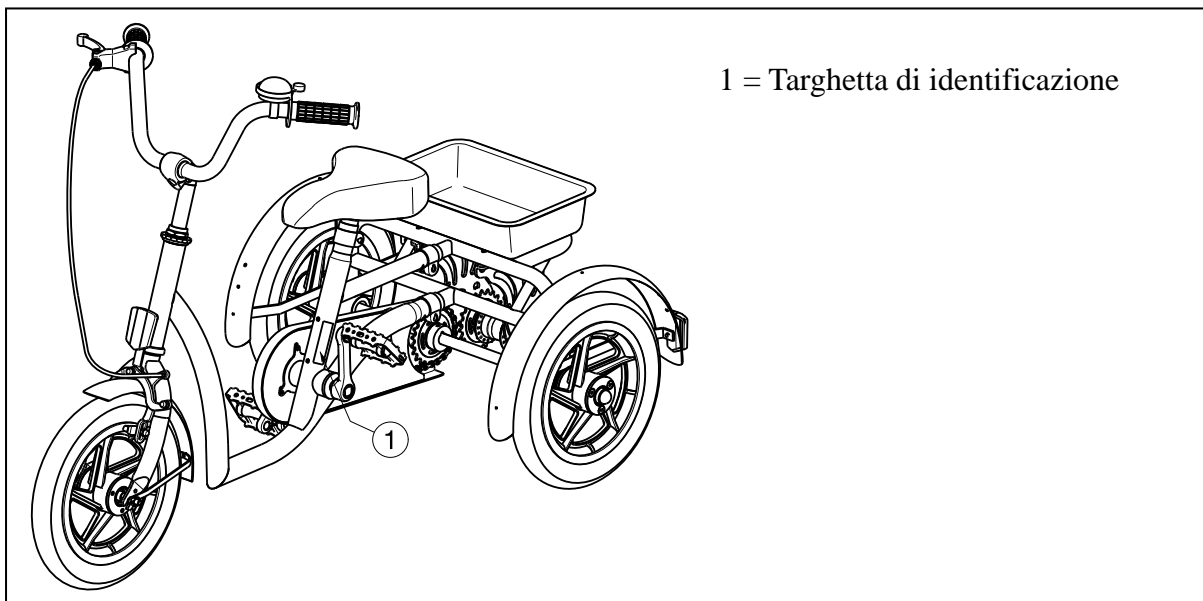

1.5 Accessori

- Manubri
- Staffa del manubrio regolabile
- Impugnatura / cinghia
- Sistema di bloccaggio del manubrio
- Supporto posteriore / supporto pelvico
- Selle regolabili
- Pedali con cinghie / poggiapiedi
- Maniglione per il genitore
- Luci
- Tachimetro
- Porta bevande
- Specchietto

Per informazioni su accessori, rivolgersi al rivenditore specializzato, che saprà consigliare la soluzione migliore in base alle esigenze.

1.6 Significato dei simboli



Portata massima



Conformità CE



Modello

1.7 Regole per la sicurezza

- ⚠ Per evitare il rischio di lesioni o danni al triciclo, accertarsi che nessun oggetto e/o parti del corpo vengano catturati nei raggi delle ruote.
- ⚠ Verificare gli effetti dello spostamento del centro di gravità sul triciclo, ad esempio quando ci si trova su pendenze verso l'alto o verso il basso, su superfici inclinate lateralmente o durante il superamento di ostacoli.
- ⚠ Il triciclo deve essere utilizzato in base alle norme in vigore sul traffico.
- ⚠ Come per tutti gli altri veicoli, è vietata la guida in stato di ebbrezza o sotto l'influsso di farmaci o droghe.
- ⚠ Tenere conto delle condizioni atmosferiche e del traffico.
- ⚠ Per poter essere visibili nell'oscurità, indossare abiti chiari o dotati di catarifrangenti e verificare che i catarifrangenti presenti sul davanti e sul retro del triciclo siano perfettamente visibili.
- ⚠ Non superare mai il carico massimo del triciclo.
- ⚠ Pericolo di ustioni - Prestare attenzione durante l'uso in ambienti molto caldi o molto freddi (esposizione al sole, freddo estremo, sauna, ecc.) per un periodo di tempo prolungato.
Le superfici potrebbero assumere la stessa temperatura dell'ambiente.
- ⚠ Prestare attenzione durante la guida in curva, il triciclo potrebbe perdere stabilità lateralmente.

2 Utilizzo

Nel capitolo viene descritto l'utilizzo quotidiano. **Le presenti istruzioni sono destinate all'utente e al rivenditore specializzato.**

Il triciclo viene fornito completamente assemblato dal rivenditore. Solo il manubrio deve essere regolato verso l'alto. Le istruzioni destinate al rivenditore relative alla configurazione del triciclo sono descritte al punto § 3.

2.1 Trasporto del triciclo

Il modo migliore per trasportare il triciclo è facendolo scorrere usufruendo delle ruote verso il luogo desiderato.

2.2 Utilizzo dei freni

⚠ AVVERTENZA: Sull'adeguato funzionamento dei freni incidono l'usura e la mancanza di pulizia delle ruote, ad esempio presenza di acqua, olio o fango. Verificare le condizioni delle ruote prima di ogni utilizzo.

⚠ AVVERTENZA: I freni sono regolabili e possono usurarsi. Verificare il funzionamento dei freni prima di ogni utilizzo.

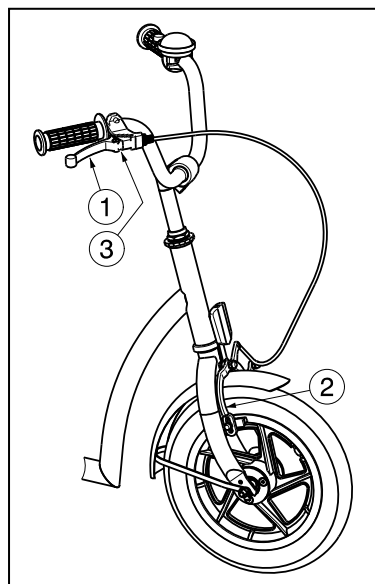

Per azionare il freno della ruota anteriore:

1. Tirare la leva del freno ① verso l'impugnatura.
2. Il freno ② verrà premuto contro la ruota anteriore.

Per rilasciare il freno della ruota anteriore:

1. Rilasciare la leva del freno ①.

Attivazione dei freni di stazionamento:

Bloccare i freni spingendo la piastra ③.

Il freno della ruota posteriore può essere attivato allo stesso modo del freno anteriore.

Per applicare il freno a torpedino ② sulle ruote posteriori:

1. Girare i pedali ① all'indietro.

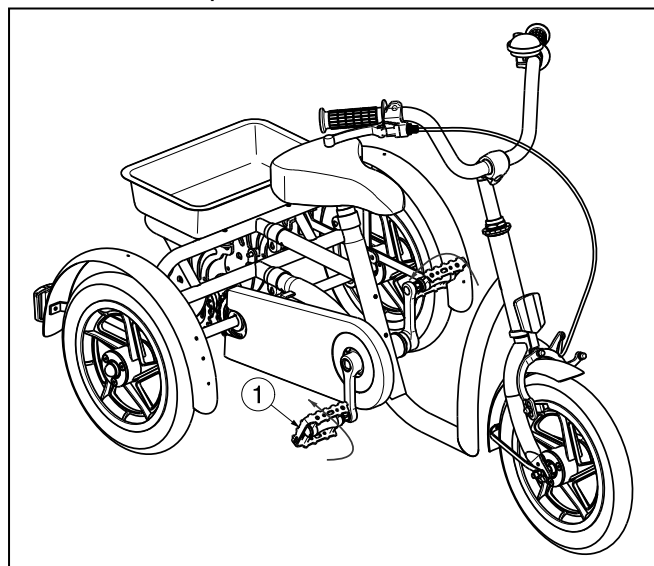

2.3 Funzionamento della leva del cambio

La leva del cambio è disponibile solo per il triciclo 2215.

⚠ ATTENZIONE: Rischio di lesioni - Accertarsi di spostare la leva una marcia alla volta, e ridurre la forza applicata sui pedali durante lo spostamento. Se si tenta di forzare la leva del cambio mentre i pedali vengono sollecitati con forza, i piedi possono uscire dai pedali e il triciclo potrebbe cadere.

Ruotare la leva per cambiare ognuna delle tre marce.

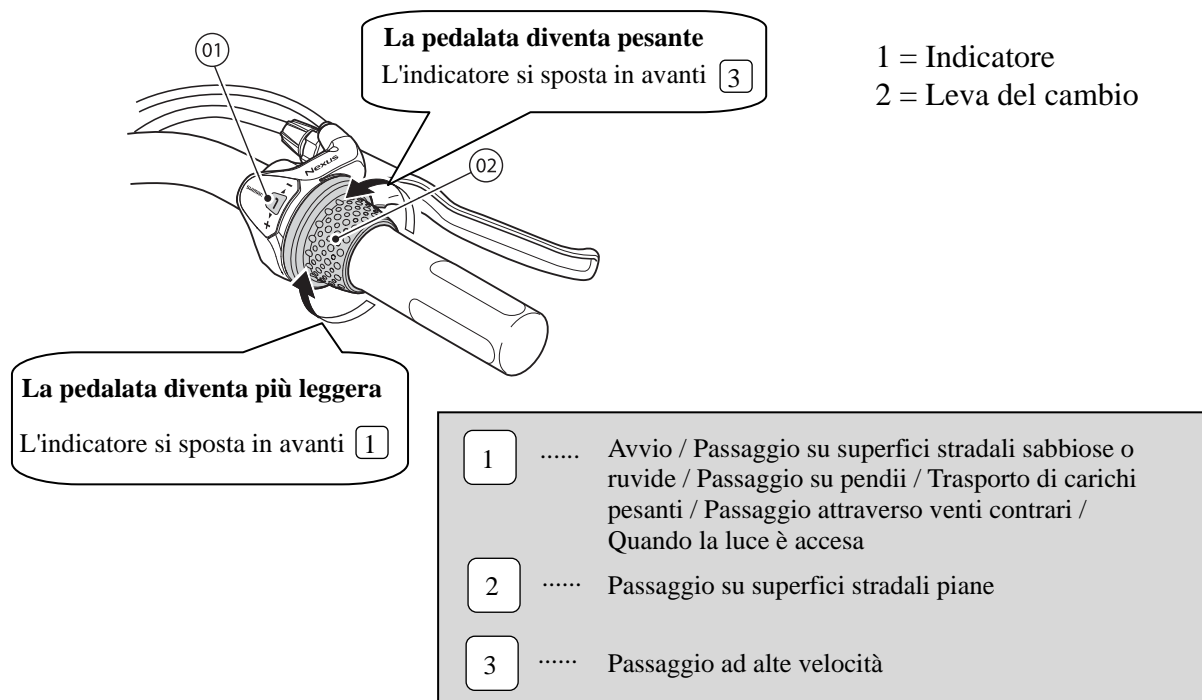

3 Installazione e regolazione

Le istruzioni contenute nel presente capitolo sono destinate al rivenditore.

I tricicli Vermeiren 2202, 2215 sono stati progettati espressamente per un utilizzo confortevole. Il triciclo può essere regolato in base alle esigenze personali, come illustrato di seguito.

Per individuare il centro assistenza o il rivenditore specializzato più vicino, contattare il centro Vermeiren. Nell'ultima pagina del manuale, è disponibile un elenco di centri Vermeiren autorizzati.

⚠ AVVERTENZA: Rischio di regolazioni non sicure - Utilizzare solo le regolazioni descritte in questo manuale.

⚠ AVVERTENZA: La modifica delle regolazioni consentite può determinare una variazione nella stabilità del triciclo (ribaltamento all'indietro o laterale).

3.1 Attrezzi

Per montare il triciclo sono necessari i seguenti attrezzi.

- Set di chiavi n° 13
- Set di chiavi a brugola n° 5,6

3.2 Modalità di consegna

I tricicli Vermeiren vengono distribuiti con:

- 1 telaio con ruote anteriori e posteriori
- pedali
- sella
- manubrio + impugnature
- campanello
- cestino
- manuale di istruzioni
- accessori

3.3 Momento torcente

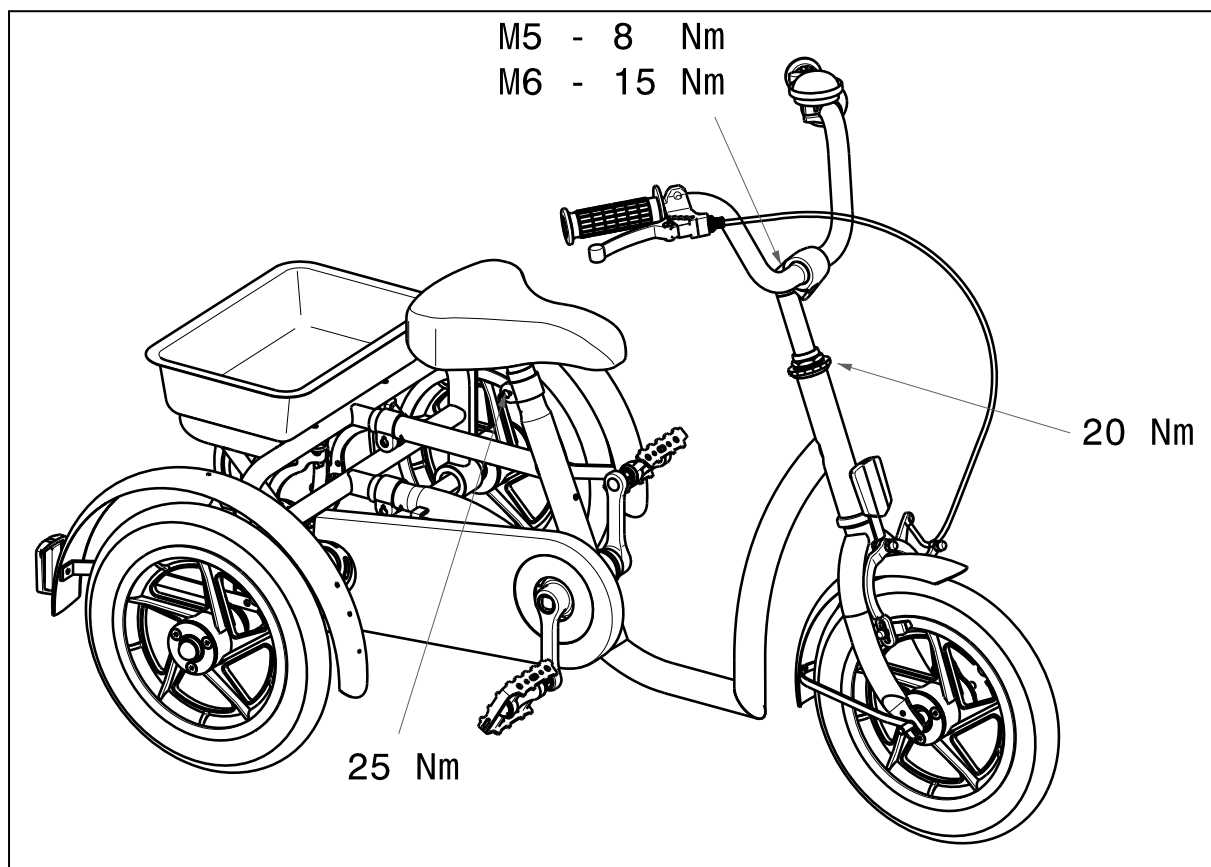

3.4 Regolazione dei freni

Regolare i freni rispettando i criteri seguenti:

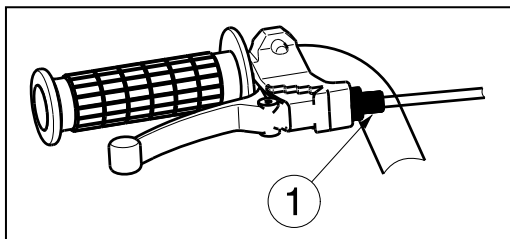

1. È possibile regolare il freno utilizzando l'apposito regolatore del cavo ①.

3.5 Regolazione della catena

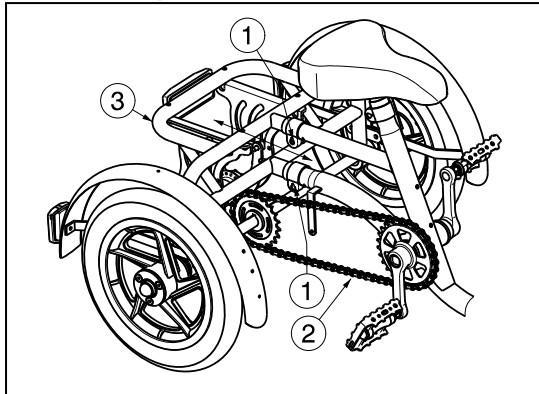

Le ruote del triciclo sono azionate da una catena ② sull'asse posteriore.

Per il primo utilizzo la catena ② è impostata dalla fabbrica. Dopo un certo periodo è possibile che la catena ② fuoriesca dall'asse, in tal caso è necessario ② stringere la catena estendendo il telaio del triciclo:

Sul telaio dietro il tubo della sella si vedono due tubi di lunghezza regolabile montati orizzontalmente.

Svitare le viti di bloccaggio ① sui due tubi per estendere ③ il telaio. Quando è possibile spostare la catena tra le ruote della catena di ± 20 mm, la tensione della catena ② è corretta.

Dopo aver regolato la lunghezza del telaio, serrare le viti di fissaggio ①.

3.6 Regolazione dell'impugnatura

⚠ ATTENZIONE: Rischio di lesioni - Verificare che l'impugnatura sia bloccata saldamente prima di utilizzare il triciclo.

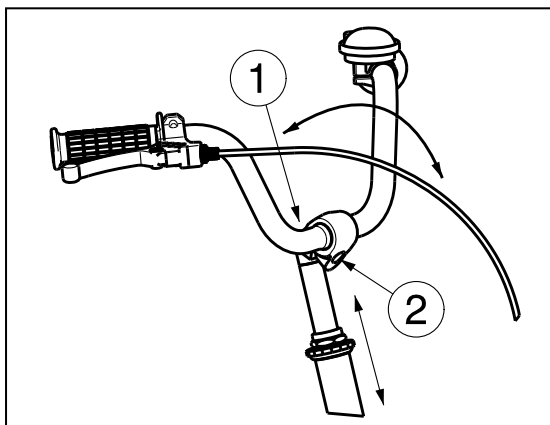

L'altezza e l'angolazione del manubrio possono essere facilmente regolati.

Regolazione dell'altezza:

1. Allentare la viti ①.
2. Allargare leggermente la ghiera del cono.
3. Regolare l'altezza dell'impugnatura in una posizione confortevole (senza punti fissi di regolazione -- a seconda del modello del manubrio).
4. Serrare la vite ① in modo adeguato.

Regolazione dell'angolo:

1. Allentare la viti ②.
2. Regolare l'angolo dell'impugnatura in una posizione confortevole (senza incrementi fissi).
3. Serrare la vite ② in modo adeguato.

3.7 Regolazione della sella

⚠ ATTENZIONE: Rischio di lesioni - Non modificare mai la sella quando l'utente è seduto sulla sella.

⚠ ATTENZIONE: Rischio di lesioni - Verificare che la sella sia ben salda prima di utilizzare il triciclo.

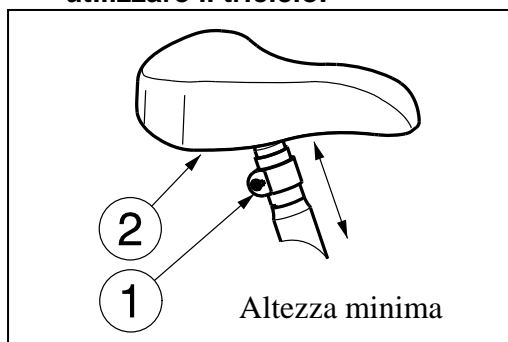

Regolare l'altezza della sella come indicato di seguito (senza incrementi fissi):

1. Allentare la viti ①.
2. Regolare l'altezza della sella ② in una posizione comoda.
3. Serrare la vite ① in modo adeguato.

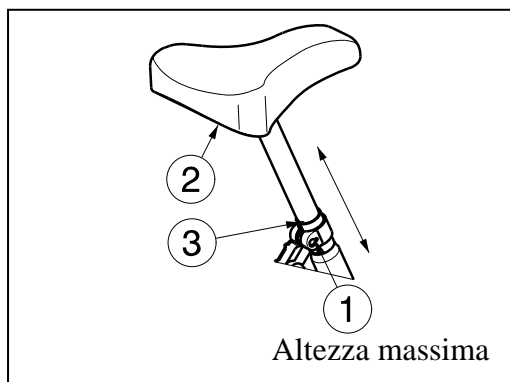

L'altezza massima è indicata con una linea di indicazione ③ dove oltre non è più possibile spostarla.

IT

3.8 Sostituzione degli pneumatici

- ⚠ **ATTENZIONE:** Prima di rimuovere il copertone, sgonfiare la camera d'aria.
- ⚠ **ATTENZIONE:** rischio di danneggiamento - Se maneggiato in modo scorretto, il cerchione della ruota potrebbe danneggiarsi.

In caso di mancata sostituzione delle ruote o della camera d'aria, osservare le seguenti precauzioni:

Prima di togliere il copertone, lasciar uscire completamente la camera d'aria, quindi inserire un estrattore tra il copertone e il cerchione. Premere lentamente e delicatamente lo smontagomme verso il basso. In questo modo, il copertone fuoriesce dal cerchione. Fare scorrere l'attrezzo lungo il cerchione, il copertone fuoriesce completamente dal cerchione. Rimuovere quindi con delicatezza il copertone e quindi la camera d'aria.

Prima di installare la nuova camera d'aria tenere presente quanto segue:

Verificare che sulla superficie del cerchione e sulla parete interna del copertone non siano presenti corpi estranei e se necessario, pulire accuratamente. Verificare lo stato della superficie del cerchione, soprattutto in corrispondenza del foro della valvola. Utilizzare esclusivamente ricambi originali. La garanzia decade in caso di danni provocati dall'uso di ricambi non originali. Contattare il rivenditore specializzato.

Montaggio:

- ⚠ **AVVERTENZA:** rischio di lesioni - Verificare che la pressione sia corretta.
- ⚠ **ATTENZIONE:** rischio di lesioni - Accertarsi che oggetti o parti del corpo non rimangano impigliati tra il copertone e il cerchione durante il montaggio.

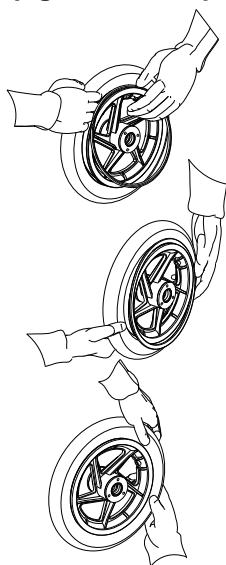

Disporre la camera d'aria sgonfia lungo il centro del cerchione. Accertarsi che la valvola sporga dall'apposito foro sul cerchione.

Spingere il copertone lungo il bordo del cerchione, partendo dalla valvola. Gonfiare leggermente la camera d'aria in modo che prenda forma circolare e inserirla nel copertone.

Inserire la camera d'aria completamente e uniformemente nel copertone, in caso di pieghe sfiatare un po' d'aria. Spingere quindi delicatamente la parte superiore del copertone, iniziando dalla valvola, agendo con entrambe le mani.

Controllare entrambi i lati per accertarsi che la camera d'aria non rimanga impigliata tra il cerchione e il bordo del copertone. Spingere delicatamente la valvola verso l'interno e tirala nuovamente verso l'esterno in modo da trovare la posizione ideale per il copertone attorno alla valvola. Per accertarsi che la ruota sia gonfiata correttamente, inizialmente immettere solo una piccola quantità d'aria in modo che sia possibile spingere facilmente il copertone verso l'interno con le dita. Se le linee di controllo sono equidistanti dal bordo del cerchione sui due lati del copertone, significa che il copertone è centrato correttamente. In caso contrario, far uscire l'aria e ripetere l'operazione. A questo punto, è possibile gonfiare lo pneumatico con la pressione massima prestando attenzione a non superare il limite di gonfiaggio. Al termine dell'operazione richiudere la valvola. Il montaggio corretto può essere garantito solo da personale esperto. La garanzia decade in caso di montaggio improprio e non effettuato dal rivenditore specializzato. Durante il gonfiaggio, verificare sempre che la pressione sia corretta. Il valore appropriato è indicato sul fianco dello pneumatico.

Utilizzare esclusivamente apparecchiature di gonfiaggio conformi alle normative e con indicazione della pressione in bar. La garanzia decade in caso di danni provocati dall'utilizzo di apparecchiature di gonfiaggio fornite da terze parti.

4 Manutenzione

Per il manuale di manutenzione del triciclo consultate il sito web Vermeiren:
www.vermeiren.it.



Índice

Introducción	2
1 Descripción del producto	3
1.1 Uso previsto.....	3
1.2 Especificaciones técnicas	4
1.3 Esquema	5
1.4 Placa de identificación de ubicaciones.....	5
1.5 Accesorios	6
1.6 Explicación de los símbolos	6
1.7 Normas de seguridad	6
2 Uso	7
2.1 Transporte del triciclo	7
2.2 Accionamiento de los frenos	7
2.3 Manejo del cambio de marchas	8
3 Instalación y ajuste	9
3.1 Herramientas	9
3.2 Forma de suministro.....	9
3.3 Esfuerzo de torsión.....	9
3.4 Ajuste de los frenos	10
3.5 Ajuste de la cadena.....	10
3.6 Ajuste del manillar	10
3.7 Ajuste del sillín.....	11
3.8 Cambio de los neumáticos.....	11
4 Mantenimiento	12

ES



Introducción

En primer lugar, nos gustaría agradecerle que haya confiado en nosotros y haya escogido uno de nuestros triciclos.

Los triciclos Vermeiren son el resultado de muchos años de experiencia e investigación. Durante su desarrollo, hemos puesto especial atención en crear un triciclo práctico y fácil de usar.

La vida de su triciclo dependerá en gran medida de los cuidados y el mantenimiento que le dedique.

Este manual le permitirá familiarizarse con el funcionamiento de su triciclo.

El seguimiento de las instrucciones para el usuario y de las instrucciones de mantenimiento es parte indispensable de la garantía.

Este manual incluye las mejoras de producto más recientes. Vermeiren se reserva el derecho de introducir cambios sin tener ninguna obligación de adaptar o sustituir los modelos entregados previamente.

Si tiene más preguntas, le rogamos que consulte a su distribuidor especializado.

1 Descripción del producto

1.1 *Uso previsto*

El triciclo está diseñado para transportar a 1 persona.

El triciclo está adaptado para su uso en espacios exteriores.

El usuario puede conducir el triciclo por sí mismo.

Los diferentes tipos de accesorios y su construcción modular permiten que sea usada plenamente por personas discapacitadas debido a:

- articulaciones anquilosadas o dañadas
- insuficiencias cardíacas o circulatorias
- problemas de equilibrio
- caquexia (atrofia muscular)
- así como por ancianos

En cada caso particular, también se debe tener en cuenta lo siguiente:

- la envergadura y el peso (máx. 40 kg de 2202 y 60 kg de 2215)
- estado físico y psicológico
- características de la vivienda
- entorno

El triciclo no debe utilizarse para transportar objetos pesados.

Utilice solo los accesorios aprobados de Vermeiren.

El fabricante no asumirá responsabilidad alguna por los daños causados por la falta de mantenimiento, por un mantenimiento inadecuado o si no se siguen las instrucciones indicadas en este manual.

El cumplimiento de las instrucciones del usuario y de mantenimiento es parte indispensable de la garantía.

Las personas con deficiencias visuales pueden ponerse en contacto con el distribuidor para obtener las instrucciones de uso.

1.2 Especificaciones técnicas

Las condiciones técnicas indicadas a continuación son válidas para triciclos de configuración estándar.

Fabricante	Vermeiren		
Dirección	Vermeirenplein 1/15, B-2920 Kalmthout		
Tipo	Triciclo		
Descripción	2202 Aqua, Safari	2215 Sporty, Happy	
Peso máximo del ocupante	40 kg	60 kg	
Carga máxima en la cesta	5 kg	5 kg	
Anchura total	648mm	648mm	
Longitud total	1110mm	1294mm	
Altura total	726mm - 838 mm	827mm - 940mm	
Peso total	14,05kg	16,5kg	
Pendiente máxima segura	7°	7°	
Separación del suelo	85mm	100mm	
Altura del tubo del cuadro (altura de entrada)	118mm	133mm	
Diámetro de los neumáticos delanteros	12`` x 2.00	16``x1.75	
Presión de los neumáticos delanteros	2.4-3 bar	2.0 bar	
Diámetro de los neumáticos traseros	12`` x 2.00	16``x1.75	
Presión de los neumáticos traseros	2.4-3 bar	2.0 bar	
Altura del sillín	498mm - 627 mm	594mm - 762mm	
Altura de las empuñaduras (medida desde el suelo)	Depende del modelo de dirección y del soporte de la dirección	Depende del modelo de dirección y del soporte de la dirección	
Altura mínima del pedal	108mm	112mm	
Altura máxima del pedal	287mm	361mm	
Distancia entre el sillín y la dirección	218mm - 229mm Ajustable: 0 mm	279mm - 303 mm Ajustable: -20 mm	
Diámetro de giro	2000mm	2350mm	
Marcha trasera	-	3	
Marcha delantera	-	-	
Proporción de transmisión	-	184%	
Frenos	Freno de pinza, delantero; a contrapedal, trasero	Freno en V, delantero; a contrapedal, trasero	
Temperatura de almacenamiento y de uso	+ 5 °C - +41°C		
Humedad de almacenamiento y de uso	30% - 70%		
Derechos de modificación reservados. Tolerancia de las medidas ± 15 mm / 1,5 kg / °			

Tabla 1: Especificaciones técnicas

1.3 Esquema

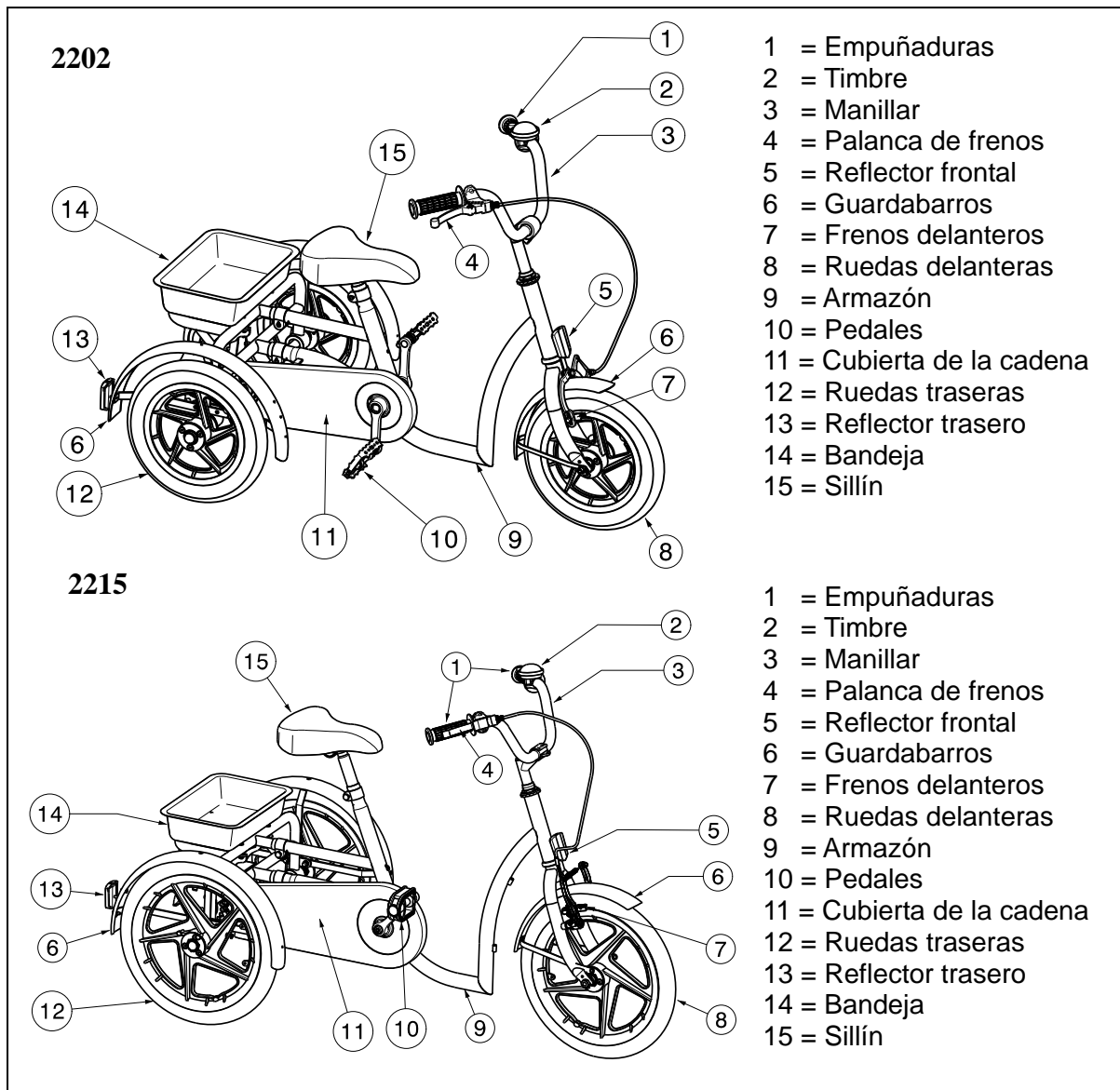

ES

1.4 Placa de identificación de ubicaciones

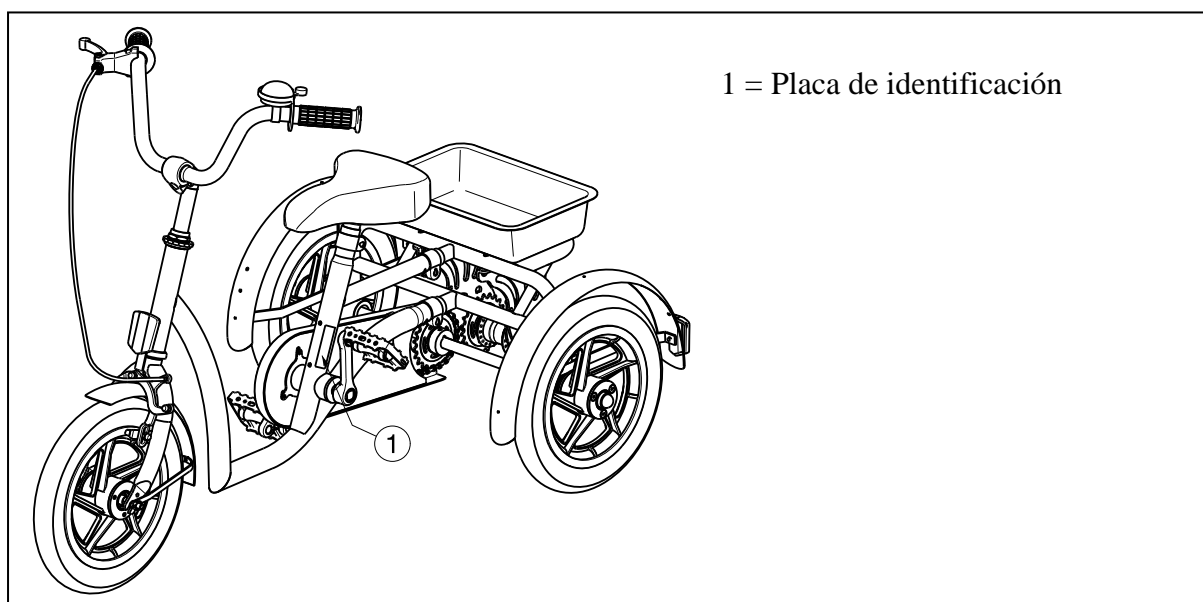

1.5 Accesorios

- Manillares
- Soporte de dirección ajustable
- Soporte para manos/cinturón
- Sistema de bloqueo de dirección
- Soporte trasero/soporte pélvico
- Sillines ajustables
- Pedales con correas/soportes para pies
- Barra de empuje para acompañantes
- Luces
- Velocímetro
- Soporte para bebidas
- Retrovisor

Si busca accesorios, póngase en contacto con su distribuidor especializado. Estará encantado de aconsejarle.

1.6 Explicación de los símbolos



Peso máximo



Conformidad con la normativa CE



Designación de tipo

1.7 Normas de seguridad

- ⚠ Para evitar lesiones o daños en su triciclo, asegúrese de que no haya objetos ni ninguna parte del cuerpo atrapados entre los radios de las ruedas.
- ⚠ Investigue el efecto de los cambios de centro de gravedad en el comportamiento del triciclo, por ejemplo, en pendientes ascendentes o descendentes, terrenos con pendientes laterales o al superar obstáculos.
- ⚠ El triciclo debe utilizarse de acuerdo con las normas de tráfico aplicables.
- ⚠ No monte en el triciclo bajo la influencia del alcohol ni ningún medicamento, como es el caso al conducir otros vehículos.
- ⚠ Adapte la conducción a las condiciones meteorológicas y del tráfico.
- ⚠ Para ser más visible al circular de noche, lleve ropa de colores vistosos o equipada con reflectores, y compruebe que los reflectores montados en la parte delantera y trasera del triciclo sean bien visibles.
- ⚠ No supere nunca la carga máxima de su triciclo.
- ⚠ Riesgo de quemaduras: tenga cuidado cuando utilice la silla en entornos fríos o calientes (luz solar, frío extremo, saunas, etc.) durante un periodo de tiempo prolongado. Si toca las superficies, estas pueden adquirir la temperatura del entorno.
- ⚠ Tenga cuidado al conducir en curvas, ya que el triciclo puede perder estabilidad lateral.

2 Uso

Este capítulo describe el uso diario. **Estas instrucciones están destinadas al usuario y a los distribuidores especializados.**

Su distribuidor especializado se encargará de entregarle el triciclo completamente montado. Solo se requerirá el ajuste del manillar hacia arriba. Las instrucciones dirigidas al distribuidor especializado con respecto al montaje del triciclo se encuentran en el capítulo 3.

2.1 Transporte del triciclo

La mejor forma de transportar el triciclo es empujarlo y utilizar las ruedas de este hasta el lugar deseado.

2.2 Accionamiento de los frenos

⚠ ADVERTENCIA: El buen funcionamiento de los frenos depende de su desgaste y de las sustancias presentes en ellas (agua, aceite, barro, etc.). Compruebe las condiciones de las ruedas antes de utilizarlas.

⚠ ADVERTENCIA: Los frenos se pueden ajustar y pueden desgastarse. Compruebe el funcionamiento de los frenos antes de cada uso.

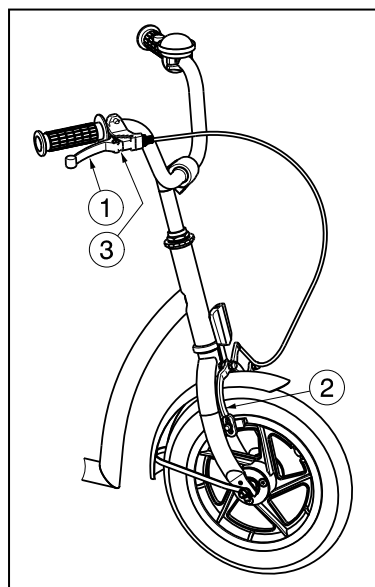

Para accionar el freno de la rueda delantera:

1. Apriete la palanca de freno ① hacia la empuñadura.
2. El freno ② se presionará contra la rueda delantera.

Para liberar el freno de la rueda delantera:

1. Suelte la palanca del freno ①.

Para activar los frenos de estacionamiento:
Bloquee los frenos apretando la placa ③.

Para accionar el freno de la rueda trasera puede utilizar las mismas instrucciones del freno de la rueda delantera. En el momento de la compra puede elegir si quiere la palanca al lado derecho o izquierdo.

Para accionar el freno a contrapedal ② de las ruedas traseras:

1. Gire los pedales ① hacia atrás.

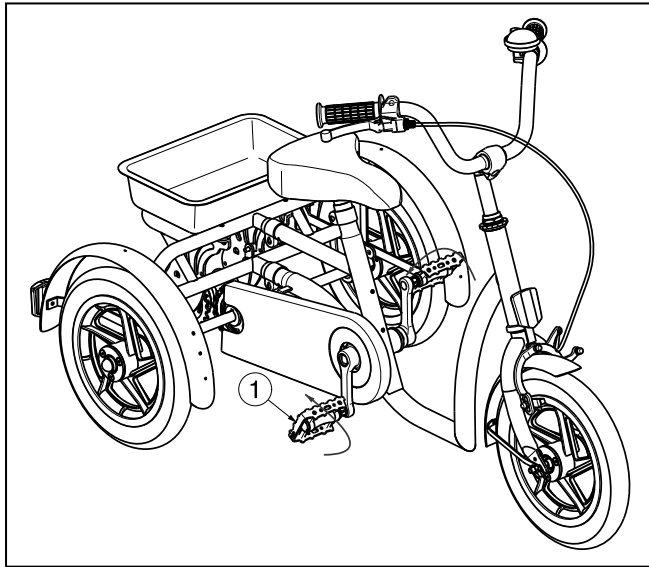

2.3 Manejo del cambio de marchas

El cambio de marchas solo está disponible para el triciclo 2215.

⚠ PRECAUCIÓN: Riesgo de lesiones: asegúrese de cambiar la palanca de marchas una a una y reduzca la fuerza aplicada a los pedales durante el cambio. Si intenta forzar la operación de la palanca de cambios mientras se pedalea con fuerza, es posible que se le salgan los pies de los pedales y pueda caerse del triciclo.

Gire la palanca de cambio para que cambie las tres marchas.

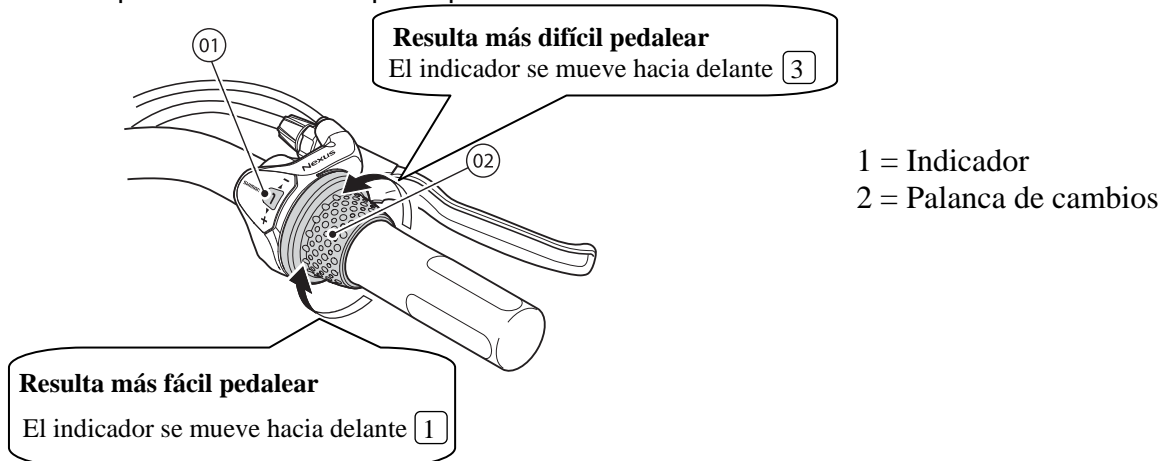

- | | | |
|---|-------|---------------------------------------------------------------------------------------------------------------------------------------------------------------------------|
| 1 | | Al empezar a pedalear/montar en superficies arenosas o en carreteras con baches/en pendiente/transportando objetos pesados/de cara al viento/cuando la luz está iluminada |
| 2 | | Montar en superficies de carretera plana |
| 3 | | Montar a altas velocidades |

3 Instalación y ajuste

Este capítulo contiene instrucciones destinadas a los distribuidores especializados.

Los triciclos 2202 y 2215 de Vermeiren han sido diseñados pensando exclusivamente en su comodidad. Este triciclo se puede ajustar según los requisitos personales, según se explica a continuación.

Para encontrar un centro de servicio o un distribuidor especializado cerca de usted, póngase en contacto con el centro Vermeiren más próximo. Puede encontrar una lista con los centros Vermeiren en la última página.

⚠ ADVERTENCIA: Riesgo por ajustes peligrosos; utilice únicamente los ajustes indicados en este manual.

⚠ ADVERTENCIA: Realizar ajustes en el triciclo puede variar su estabilidad (inclinaciones hacia atrás o hacia los lados).

3.1 Herramientas

Para montar el triciclo, necesita las siguientes herramientas.

- Juego de llaves inglesas del 13
- Juego de llaves Allen del 5,6

3.2 Forma de suministro

El triciclo de Vermeiren se entrega con:

- 1 armazón con ruedas delanteras y traseras
- pedales
- sillín
- manillar + empuñaduras
- timbre
- cesta
- manual de instrucciones
- accesorios

3.3 Esfuerzo de torsión

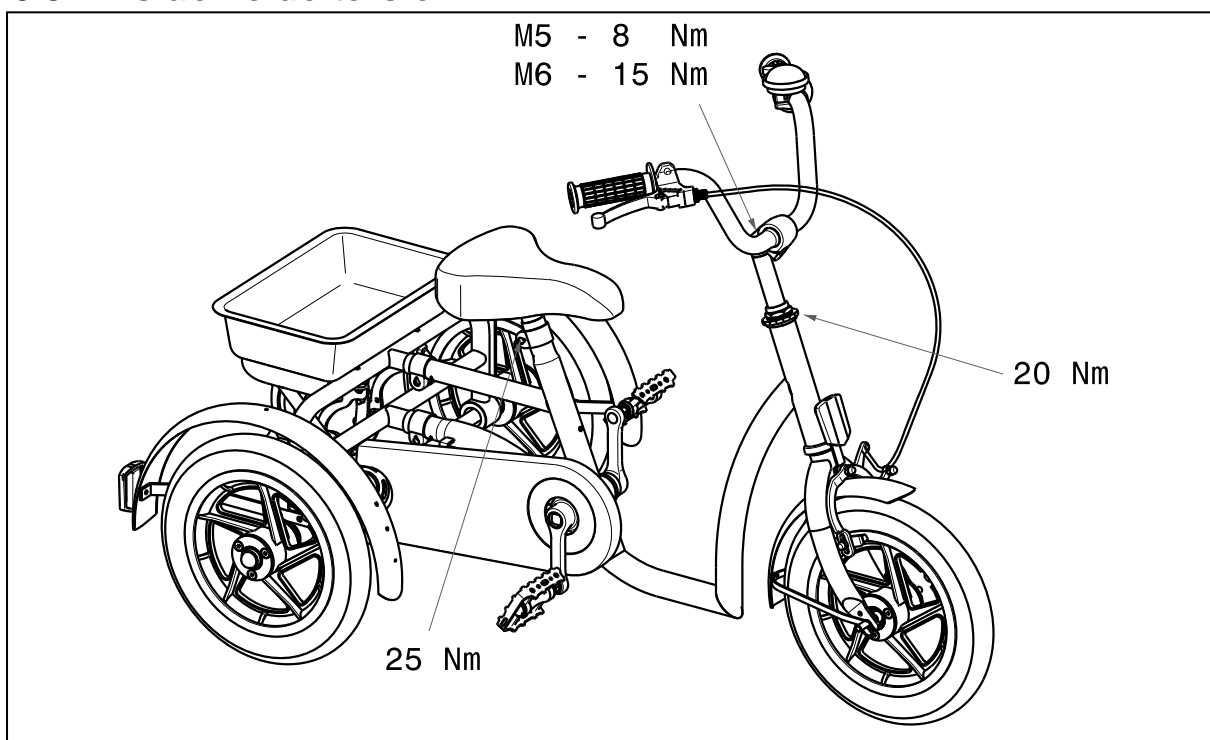

3.4 Ajuste de los frenos

Ajuste los frenos según las instrucciones siguientes:

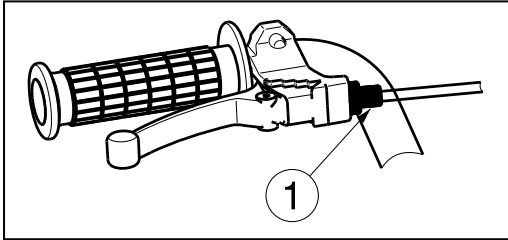

1. Ajuste el freno a través del dispositivo de ajuste del cable del freno ①.

3.5 Ajuste de la cadena

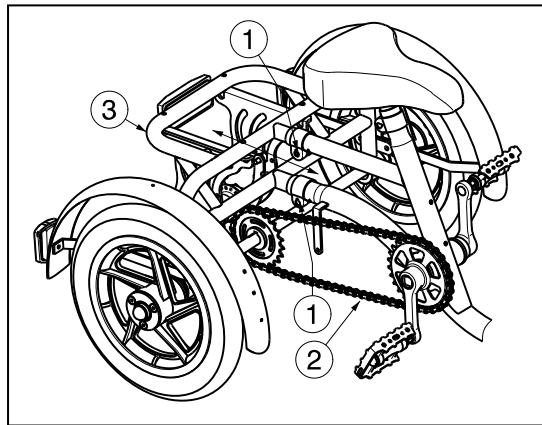

Las ruedas del triciclo se accionan mediante la cadena ② en el eje trasero.

En el primer uso, la cadena ② la cadena está en la posición que se ha ajustado desde fábrica. Después de un tiempo, es posible que la cadena ② se salga del eje; la cadena ② debe apretarse extendiendo el cuadro del triciclo:

En el cuadro, tras el tubo del sillín, podrá ver dos tubos de longitud ajustable montados horizontalmente.

Si afloja los tornillos de apriete ① de ambos tubos, se puede alargar el cuadro ③. Cuando se puede mover la cadena entre los dos piñones de cadena ± 20 mm, la tensión de la cadena ② es correcta.

Tras ajustar la longitud del cuadro, vuelva a apretar los tornillos de apriete ①.

3.6 Ajuste del manillar

⚠ PRECAUCIÓN: Riesgo de lesiones: compruebe que el manillar está bien asegurado antes de utilizar el triciclo.

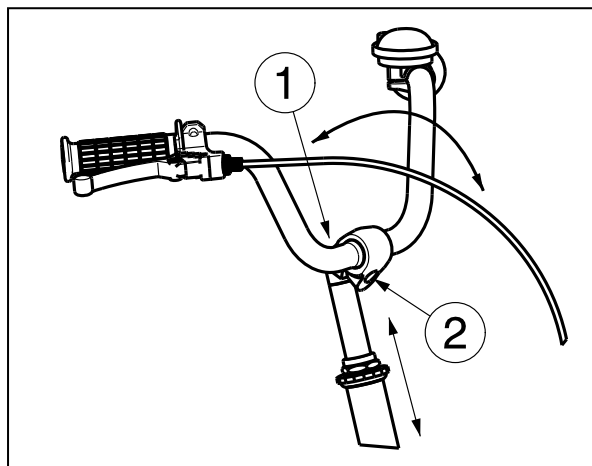

La altura y el ángulo del manillar se pueden ajustar fácilmente.

Ajuste de la altura:

1. Afloje el tornillo ①.
2. Dé unos toques suaves en la cabeza del cono.
3. Ajuste la altura del manillar en una posición que le resulte cómoda (sin pasos, según el modelo de dirección).
4. Apriete el tornillo ① correctamente.

Ajuste de ángulo:

1. Afloje el tornillo ②.
2. Ajuste el ángulo del manillar en una posición que le resulte cómoda (sin pasos).
3. Apriete el tornillo ② correctamente.

3.7 Ajuste del sillín

- ⚠ **PRECAUCIÓN:** Riesgo de lesiones; no ajuste nunca el sillín cuando el usuario esté sentado en él.
- ⚠ **PRECAUCIÓN:** Riesgo de lesiones: compruebe que el sillín esté bien asegurado antes de utilizar el triciclo.

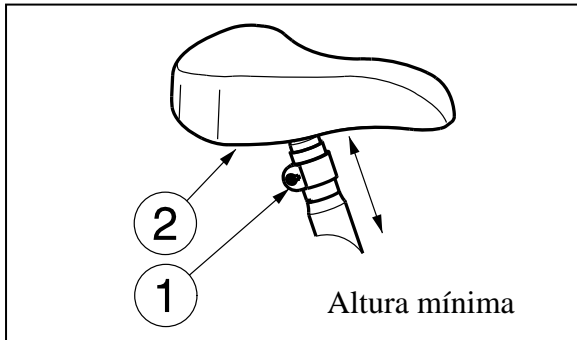

Regule la altura del sillín como se indica a continuación (sin pasos):

1. Afloje el tornillo ①.
2. Ajuste la altura del sillín ② en una posición cómoda.
3. Apriete el tornillo ① correctamente.

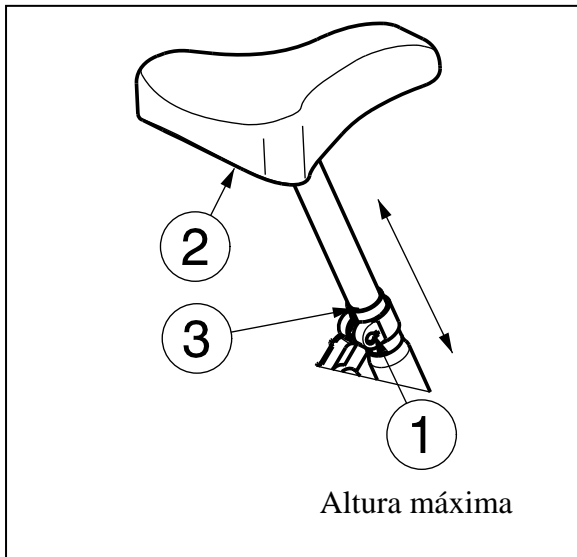

La altura máxima se indica mediante una línea recta ③.

3.8 Cambio de los neumáticos

- ⚠ **PRECAUCIÓN:** Antes de retirar el neumático, deshínchelo completamente.
- ⚠ **PRECAUCIÓN:** Riesgo de lesiones; la llanta puede dañarse si no se maneja correctamente.

Si desea cambiar los neumáticos o las cámaras, deberá tener en cuenta lo siguiente:

Antes de quitar una rueda debe sacarse todo el aire de ella y colocar un desmontable entre la rueda y la llanta. Empuje el desmontador hacia abajo lentamente y con cuidado. Así se pasará el neumático por el borde de la llanta. Mueva el desmontador de neumáticos por la llanta y saldrá el neumático. A continuación, retire cuidadosamente el neumático de la llanta y, luego, la cámara.

Antes de insertar la nueva cámara, tenga en cuenta lo siguiente:

Compruebe que no haya cuerpos extraños en el fondo de la llanta ni la superficie del neumático y límpielos si es necesario. Compruebe el estado del fondo de la llanta, en especial alrededor de la válvula. Use únicamente piezas de repuesto originales. No se ofrecerá responsabilidad alguna si piezas de repuesto no originales causan daños. Póngase en contacto con su distribuidor especializado.

Montaje:

- ⚠ ADVERTENCIA:** Riesgo de lesiones; compruebe que la presión sea correcta.
- ⚠ PRECAUCIÓN:** Riesgo de lesiones; compruebe que no haya objetos ni partes del cuerpo atrapadas entre el neumático y la llanta al montar un neumático.

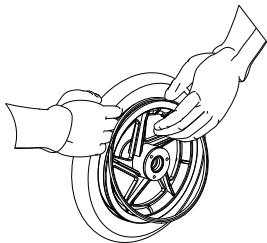

Ponga la cámara deshinchada alrededor del centro de la llanta. Compruebe que la válvula salga por el orificio de la válvula de la llanta.

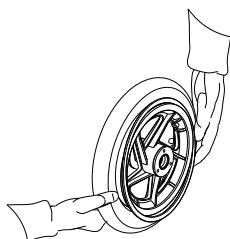

Presione el neumático sobre la llanta, empezando por detrás de la válvula. Hínchela ligeramente hasta que empiece a redondearse y colóquela dentro del neumático.

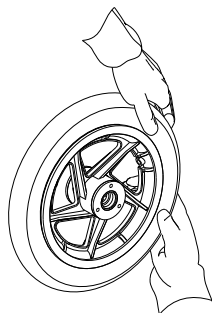

Si la cámara cabe bien dentro del neumático sin pliegues (si hubiera pliegues, deshínchela un poco), la parte superior del neumático puede presionarse ligeramente en la llanta con ambas manos, empezando por la válvula.

Compruebe por todos lados que la cámara no esté atrapada entre la llanta y el borde del neumático. Empuje ligeramente la válvula hacia adentro y tire de ella hacia afuera para garantizar que el neumático quede bien colocado alrededor de la válvula.

Para comprobar que la rueda esté bien colocada, inicialmente solo hínchela lo suficiente para que se pueda presionar hacia dentro con los pulgares. Si las líneas de comprobación son equidistantes del borde de la llanta en ambos lados del neumático, el neumático está bien centrado. Si no es ese el caso, deshínche el neumático y repita el proceso. A continuación, el neumático puede hincharse hasta la presión de funcionamiento total (tenga en cuenta el máximo) y puede volver a poner el capuchón de la válvula.

Solo un experto puede garantizar un montaje correcto. Si nuestro distribuidor especializado no realiza todo el montaje, se invalida la garantía.

Cuando hinche las ruedas, compruebe siempre que la presión sea la correcta. La presión correcta se indica en la pared de los neumáticos.

Utilice solo equipos de hinchado que cumplan las regulaciones e indiquen la presión en bar. No aceptamos responsabilidad alguna por daños causados al usar equipos de inflado no suministradas por el fabricante.

4 Mantenimiento

Para consultar el manual de mantenimiento del triciclo, visite el sitio web de Vermeiren www.rehagirona.com.



EN: The mudguards are not mounted.
FR: Les garde-boues ne sont pas montées.
NL: De spatborden zijn niet gemonteerd.
DE: Schutzblech sind nicht montiert.
IT: I parafanghi non sono montati.
ES: Las guardabarros no están montadas.



EN Take care when removing the tricycle out the package. First mount the mudguards !
Do not forget to perform a safety check: once you have mounted the mudguards, check that the mudguards are firmly mounted.

 Please. observe the instructions of the manual!

FR Prenez garde lorsque vous retirez le tricycle de l'emballage. D'abord monter les garde-boues !
N'oubliez pas de procéder à la manoeuvre de sécurité : une fois les garde-boues enclenchées, contrôlez que les garde-boues sont à nouveau bien fixés.

 Merci de respecter les instructions du manuel

NL Wees voorzichtig als U de driewiel fiets uit de verpakking neemt. Monteer eerst de spatborden !
Vergeet niet om een veiligheidscontrole uit te voeren: wanneer U de spatborden heeft gemonteerd, controleer dat de spatborden goed zijn vastgemaakt.

 Volg de instructies van de handleiding!

DE Vorsicht bei Entnahme des Dreiräder aus der Verpackung. Montieren Sie zuerst die Schutzblech !
Prüfen Sie nach der Montage des Schutzblech, dass dieser sichtbar, fest und funktional montiert wurde.



 Beachten Sie die Hinweise der Gebrauchsanweisung!

IT Fare attenzione nel rimuovere il triciclo dalla confezione. Anzitutto montare i parafanghi posteriori!
Non dimenticare di effettuare una verifica di controllo : una volta aver montato i parafanghi, verificare che siano ben fissati.

 Seguire il manuale di istruzioni!

ES Tenga cuidado cuando saque el triciclo del embalaje. ¡Primero debe montar los guardabarros!
No olvide hacer una revisión de seguridad: una vez haya montado los guardabarros, compruebe que éstos estén correctamente montados.

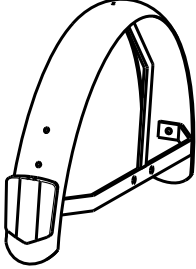
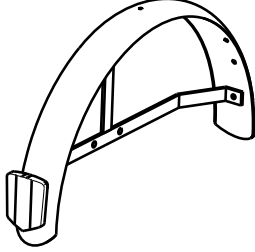
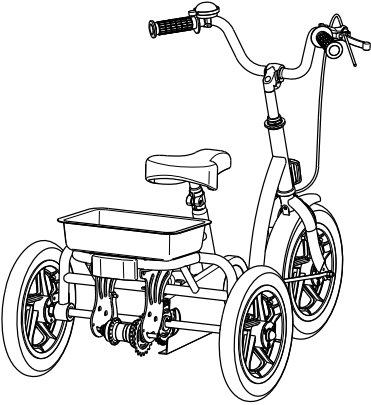
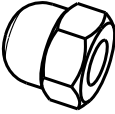
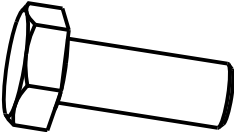
 Por favor, consulte las instrucciones del manual!

1		1	
1		4	
4		4	

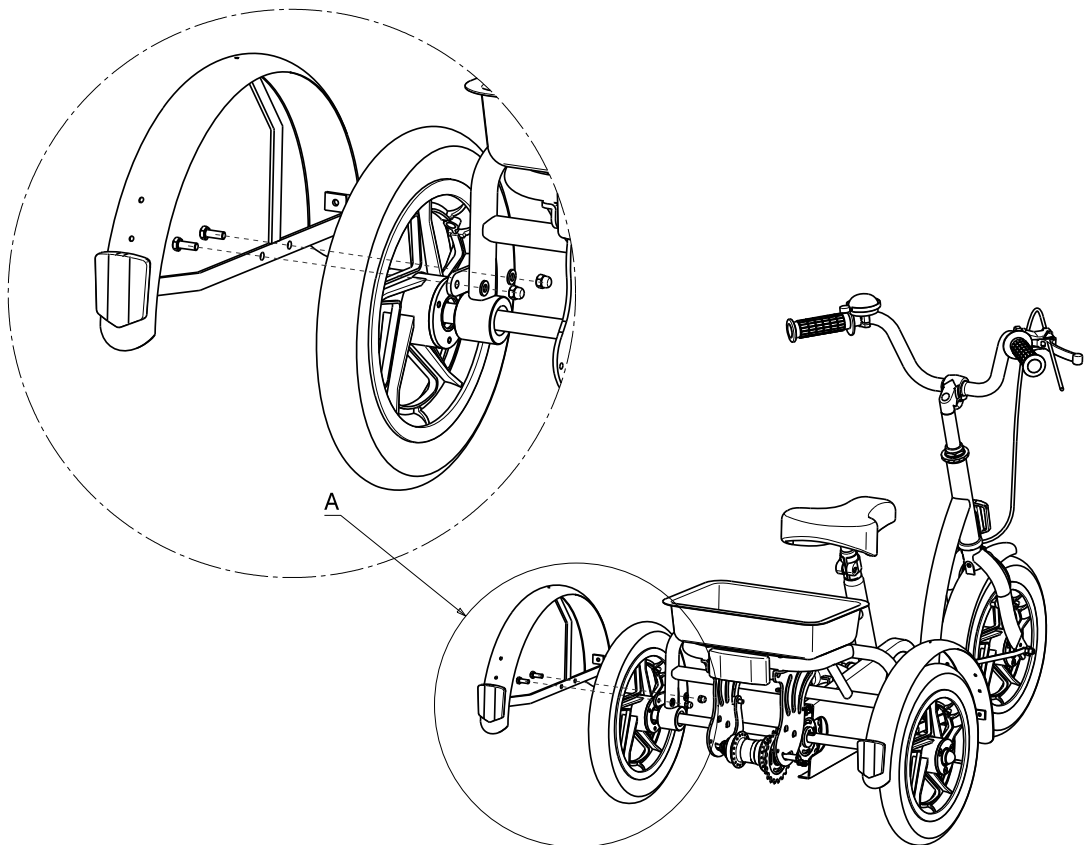

ITALIANO

GARANZIA CONTRATTUALE

La carrozzine manuali sono garantite 5 anni, la carrozzine ultra leggera 4 anni. Le carrozzine elettroniche, tricicli, letti e altri prodotti: 2 anno contro tutti i difetti di costruzione o di materiale (batterie 6 mesi). Multiposizioni 3 anni. Questa garanzia e' limitata alle sostituzione di parti riconosciute difettose.

CONDIZIONI

Per far valere la garanzia, e' necessario indirizzarla al vostro distributore di fiducia che presentera' al produttore il tagliando.

RISERVE

Questa garanzia non potra' essere applicata nei seguenti casi:

- danno dovuto al cattivo ed improprio utilizzo della carrozzina,
- danno subito durante il trasporto,
- incidente o caduta,
- smontaggio, modifica, o riparazione effettuate in proprio, usura abituale della carrozzina,
- invio del tagliando di garanzia con la data di acquisto.



VERMEIREN



**GARANTÍA
GARANTIE
WARRANTY
GARANTIE
GARANZIA**

N.V. VERMEIREN N.V. Tel.: 00 32 (0)3 620 20 20
VERMEIRENPLEIN 1-15 Fax: 00 32 (0)3 666 48 94
B-2920 Kalmthout www.vermeiren.com

B

Naam/Nom/Name
Name/Nome

Adres/ Adresse/Address
Adresse/Indirizzo

Woonplaats/Domicile/Home
Wohnort/Citta

E-mail

Artikel/Article/Article
Artikel/Articolo

Reeks nr./N° de série/Serie nr.
Serien-Nr./No. di serie

Aankoopdatum/Date d'achat/Date of purchase
Kaufdatum/Data di acquisto

Stempel verkoper/Timbre du vendeur
Dealer stamp/Händlerstempel
Timbro del rivenditore

A

Nombre/Nom/Name
Name/Nome

Dirección/Adresse/Address
Adresse/Indirizzo

Ciudad/Domicile/Home
Wohnort/Citta

E-mail

Artículo/Article/Article
Artikel/Articolo

Núm. de serie/N° de série/Serie nr.
Serien-Nr./No. di serie

Fecha de adquisición/Date d'achat/Date of purchase
Kaufdatum/Data di acquisto

Sello del distribuidor /Timbre du vendeur
Dealer stamp/Händlerstempel
Timbro del rivenditore

ESPAÑOL

CONTRATO DE GARANTÍA

Garantía de 5 años para sillas de ruedas estándar. Garantía de 4 años para las sillas de ruedas ligeras. Garantía de 2 años para las sillas de ruedas eléctricas, triciclos, camisas y otros productos. (las baterías tienen una garantía de 6 meses). Garantía de 3 años para las sillas de ruedas multi-posición. Esta garantía se limita a la sustitución de las piezas defectuosas o recambios.

CONDICIONES DE APLICACIÓN

Para reclamar esta garantía, debe de entregar a su distribuidor oficial de Vermeiren el apartado "B" de esta tarjeta. La garantía sólo es válida cuando las piezas son sustituidas por Vermeiren Bélgica.

EXCEPCIONES

Esta garantía no es válida en caso de:

- Daños debidos a un uso incorrecto de la silla de ruedas.
- Daños durante el transporte.
- Involucración en un accidente.
- Desmontaje, modificación o reparación que no haya sido realizada por nuestra compañía y / o distribuidor oficial de Vermeiren.
- Desgaste normal de la silla de ruedas.
- Que no se entregue la tarjeta de garantía

FRANCAIS

GARANTIE CONTRACTUELLE

Les fauteuils manuels standard sont garantis 5 ans, les fauteuils ultra légers 4 ans. Les fauteuils électroniques, tricyclos, lits et d'autres produits: 2 ans contre tous vices de construction ou de matériaux (batteries 6 mois).

Cette garantie est expressément limitée au remplacement des éléments ou pièces détachées reconnues défectueuses.

CONDITIONS D'APPLICATION

Pour prétendre à cette garantie, il faut présenter le certificat de garantie que vous avez conservé à votre distributeur Vermeiren. La garantie est uniquement valable au siège de la société.

RESERVES

Cette garantie ne pourra être appliquée en cas de:

- dommage dû à la mauvaise utilisation du fauteuil,
- endommagement pendant le transport,
- accident ou chute,
- démontage, modification ou réparation fait en dehors de notre société,
- usure normale du fauteuil,
- non retour du coupon de garantie.

ENGLISH

CONTRACTUAL WARRANTY

We offer 5 years of warranty on standard wheelchairs, lightweight wheelchairs 4 years. Electronic wheelchairs, tricycles, beds and other products: 2 years (batteries 6 months) and multipoosition wheelchairs 3 years. This warranty is limited to the replacement of defective or spare parts.

APPLICATION CONDITIONS

In order to claim its warranty, part "B" of this card has to be given to your official Vermeiren dealer. The warranty is only valid when parts are replaced by Vermeiren in Belgium.

EXCEPTIONS

This warranty is not valid in case of:

- damage due to incorrect usage of the wheelchair,
- damage during transport,
- involvement in an accident,
- a dismount, modification or repair carried outside of our company and/or official Vermeiren dealership,
- normal wear of the wheelchair,
- non-return of the warranty card

DEUTSCH

GARANTIEERKLÄRUNG

Wir garantieren, dass für unsere Rollstühle hochwertige Produkte verwendet werden, die in sorgfältiger Verarbeitung nach dem neuesten Stand der Technik montiert werden. Bevor Ihr Rollstuhl unser Werk verlassen hat, wurde er einer eingehenden Endkontrolle unterzogen, um auch letzte, eventuell vorhandene Mängel aufzuspüren.

Auf Standardrollstühle gewähren wir eine Garantie von 5 Jahren, auf Leichtgewichtrollstühle 4 Jahre, auf elektronische Rollstühle, Dreiräder, Betten und andere Produkte: 2 Jahre (Batterien 6 Monate), auf Multifunktionsrollstühle 3 Jahre.

In dieser Garantie eingeschlossen sind alle Mängel, die auf einen Produkt- oder Verarbeitungsfehler zurückzuführen sind. Dieser Garantie unterliegen keine Schäden aus unsachgemäßer Benutzung. Ebenfalls sind Verschleißteile von der Garantie ausgenommen.

Sollte einmal der Fall eingetreten sein, dass Sie aus berechtigtem Grunde mit Ihrem Rollstuhl unzufrieden sind, so wenden Sie sich bitte unverzüglich an Ihren Fachhändler. Er wird sich in enger Zusammenarbeit mit uns darum bemühen, eine für Sie zufriedenstellende Lösung zu finden.

A

- Por favor entéguelo en el plazo de 8 días a partir de la fecha de compra o registre su producto en nuestra página web, <http://www.vermeiren.be/registration>

- à renvoyer dans les 8 jours après achat ou régistrez votre produit sur notre site, <http://www.vermeiren.be/registration>

- please return within 8 days of date of purchase or register your product at our website, <http://www.vermeiren.be/registration>

- zurückschicken innerhalb von 8 Tagen nach kauf oder registrieren Sie

Ihr Produkt auf unserer website, <http://www.vermeiren.be/registration>

- da restituire entro 8 giorni dalla data di acquisto o registri il vostro

prodotto al nostro web site, <http://www.vermeiren.be/registration>

B

- en caso de reparación, por favor, añada el apartado "B".

- en cas de réparation, veuillez ajouter la carte "B".

- in case of repair, please add part "B".

- im Falle einer Reparatur, Karte "B" beifügen

- in case di riparazione, rispettivi la carta "B".

N.V. VERMEIREN N.V.
Vermeirenplein 1/15
B-2920 Kalmarhout
BELGIUM





SERVICE

The tricycle was serviced:

Le tricycle contrôlé:

De driewiel fiets is gecontroleerd:

Das Dreiräder wurde überprüft:

Il triciclo è stat ispezionata:

El triciclo ha sido revisada por:

Dealer's stamp • Cachet du revendeur • Stempel van de handelaar
Händlerstempel • Timbro del rivenditore • Sello del distribuidor:

Date • Datum • Data • Fecha:

Dealer's stamp • Cachet du revendeur • Stempel van de handelaar
Händlerstempel • Timbro del rivenditore • Sello del distribuidor:

Date • Datum • Data • Fecha:

Dealer's stamp • Cachet du revendeur • Stempel van de handelaar
Händlerstempel • Timbro del rivenditore • Sello del distribuidor:

Date • Datum • Data • Fecha:

Dealer's stamp • Cachet du revendeur • Stempel van de handelaar
Händlerstempel • Timbro del rivenditore • Sello del distribuidor:

Date • Datum • Data • Fecha:

Dealer's stamp • Cachet du revendeur • Stempel van de handelaar
Händlerstempel • Timbro del rivenditore • Sello del distribuidor:

Date • Datum • Data • Fecha:

Dealer's stamp • Cachet du revendeur • Stempel van de handelaar
Händlerstempel • Timbro del rivenditore • Sello del distribuidor:

Date • Datum • Data • Fecha:

Dealer's stamp • Cachet du revendeur • Stempel van de handelaar
Händlerstempel • Timbro del rivenditore • Sello del distribuidor:

Date • Datum • Data • Fecha:

Dealer's stamp • Cachet du revendeur • Stempel van de handelaar
Händlerstempel • Timbro del rivenditore • Sello del distribuidor:

Date • Datum • Data • Fecha:

- For service checklists an additional technical information, please see our specialist dealers nearest to you. More information on our website at: www.vermeiren.com.
- Les listes des contrôles à effectuer lors des entretiens de même que toute autre information technique sont disponibles auprès de nos filiales. Pour de plus amples informations, consultez le site: www.vermeiren.fr.
- Servicelijsten en andere technische informatie kunt u aanvragen bij onze vestigingen. Meer informatie vindt u ook op: www.vermeiren.be.
- Servicechecklisten und weitere technische Informationen erhalten Sie über unsere Niederlassungen. Informationen unter: www.vermeiren.de, www.vermeiren.at, www.vermeiren.ch.
- Gli elenchi di controllo di manutenzione e ulteriori informazioni tecniche sono disponibili presso le nostre filiali. Per informazioni consultare il sito: www.vermeiren.com.
- Para un servicio de revisión o información técnica adicional, por favor, consulte a nuestros distribuidores especialistas más cercanos. Más información en nuestra página web: www.vermeiren.com.



Notes

A series of horizontal dotted lines for taking notes.

Belgium

N.V. Vermeiren N.V.

Vermeirenplein 1 / 15
B-2920 Kalmthout
Tel: +32(0)3 620 20 20
Fax: +32(0)3 666 48 94
website: www.vermeiren.be
e-mail: info@vermeiren.be

France

Vermeiren France S.A.

Z. I., 5, Rue d'Ennevelin
F-59710 Avelin
Tel: +33(0)3 28 55 07 98
Fax: +33(0)3 20 90 28 89
website: www.vermeiren.fr
e-mail: info@vermeiren.fr

Italy

Vermeiren Italia

Viale delle Industrie 5
I-20020 Arese MI
Tel: +39 02 99 77 07
Fax: +39 02 93 58 56 17
website: www.reatime.it
e-mail: info@reatime.it

Poland

Vermeiren Polska Sp. z o.o

ul. Łączna 1
PL-55-100 Trzebnica
Tel: +48(0)71 387 42 00
Fax: +48(0)71 387 05 74
website: www.vermeiren.pl
e-mail: info@vermeiren.pl

Czech Republic

Vermeiren ČR S.R.O.

Nadrazni 132
702 00 Ostrava 1
Tel: +420 596 133 923
Fax: +420 596 133 277
website: www.vermeiren.cz
e-mail: info@vermeiren.cz

Germany

Vermeiren Deutschland GmbH

Wahlerstraße 12 a
D-40472 Düsseldorf
Tel: +49(0)211 94 27 90
Fax: +49(0)211 65 36 00
website: www.vermeiren.de
e-mail: info@vermeiren.de

Austria

Vermeiren Austria GmbH

Schärdinger Strasse 4
A-4061 Pasching
Tel: +43(0)732 37 13 66
Fax: +43(0)732 37 13 69
website: www.vermeiren.at
e-mail: info@vermeiren.at

Switzerland

Vermeiren Suisse S.A.

Hühnerhubelstraße 59
CH-3123 Belp
Tel: +41(0)31 818 40 95
Fax: +41(0)31 818 40 98
website: www.vermeiren.ch
e-mail: info@vermeiren.ch

Spain / Portugal

Vermeiren Iberica, S.L.

Carratera de Cartellà, Km 0,5
Sant Gregori Parc Industrial Edifici A
17150 Sant Gregori (Girona)
Tel: +34 972 42 84 33
Fax: +34 972 40 50 54
website: www.vermeiren.es
e-mail: info@vermeiren.es