



Movilidad con total libertad

La libertad de movimiento es esencial y muy importante, casi sinónimo de independencia. Además, tanto la movilidad como el uso de los triciclos son una parte muy importante para la rehabilitación.

Los triciclos Momo reúnen funcionalidad, estética y adaptabilidad al usuario. Permiten la integración con otros niños y con el entorno. Todo esto proporciona al usuario una agradable sensación de independencia mediante el movimiento, realizando al mismo tiempo una importante función terapéutica.

La nueva gama de triciclos ofrece cinco modelos distintos, cada uno con sus propias características y complementos.



Momo



REGULACIÓN DE ASIENTO



MANILLAR GRADUABLE



MUELLE RETORNO DE DIRECCIÓN

COLORES



12"/16"/20"



12"/16"



24"/26"



20"



24"/26"

ESPECIFICACIONES ESTÁNDAR

- Manillar graduable.
- Muelle retorno de dirección.
- Freno delantero.
- Sillín estándar con soporte "T".
- Piñón fijo.
- Cubre ruedas trasero. (Excepto talla 12")
- Cesta trasera.
- Timbre.



Momo 12"

Momo 16"

Momo 20"

ACCESORIOS



BARRA DE RESPALDO



RESPALDO AJUSTABLE
CON CINTURÓN



CONTROL DE TRONCO
AJUSTABLE CON CINTURÓN



PEDALES CON
SANDALIA



PEDALES CON FIJACIÓN
DE TOBILLO



PEDALES CON FIJACIÓN



BARRA DE EMPUJE



MANILLAR ANTATÓMICO



SILLÍN ANATÓMICO

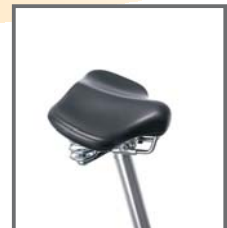

SILLÍN BASE ANCHA

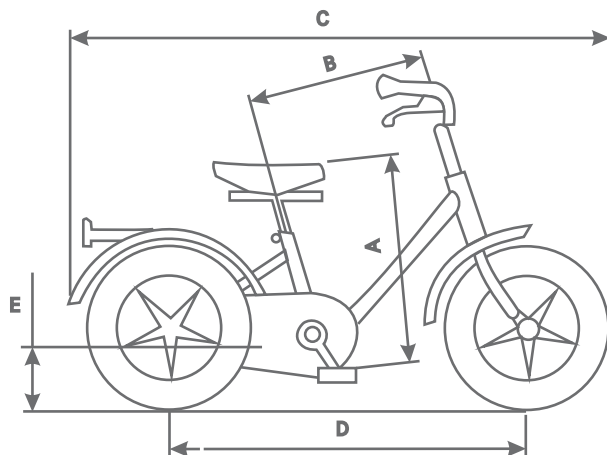

CUADRO DE MEDIDAS . CM	12"	16"	20"	24"	26"
A-DISTANCIA SILLÍN-PEDAL (min)	28	42	48	54	65
B-DISTANCIA SILLÍN-MANILLAR	33	39	45	52	58
C-LARGO TOTAL	102	120	140	165	178
D-LARGO ENTRE EJES	68	80	91	104	112
E-ALTURA SUELO-CHASIS	16	18	20	22	23
ANCHO TOTAL	58	65	69	75	75
PESO TOTAL	12kg	14,5kg	17kg	19,5kg	21,5kg
PESO MÁXIMO USUARIO	40kg	60kg	80kg	100kg	120kg